



NVIDIA for AMD平台系列通用说明书

适用于：

SY-AMN6SI-GR/RL
 SY-AMN6PI-GR/RL、SY-AMN68S-GR/RL
 SY-AMN5H-GR/RL、SY-AMN52H-GR/RL
 SY-N9+、SY-N8+、SY-N8-GR/RL
 SY-N750+、SY-N570+、SY-N570H+
 SY-N570H

说明书版本 V 1.0
 更新日期 2008年01月26日
 梅捷简体中文网站 <http://www.soyo.com.cn>
 梅捷中国大陆技术支持E-mail：fae@sk1999.com
 梅捷中国大陆服务电话 020-38731788

版权声明：说明书版权归梅捷科技所有。梅捷科技有权在不知会用户的前提下增益、删除内容。本说明书为纯技术文档，无任何暗示及映射第三方内容。且不承担因印刷及排版错误而导致的任何歧义。本说明书中所涉及之任何第三方之注册商标，所有权归其制造商或品牌供应商所有。Copyright©1999—2008 版权所有、未经授权，禁止以任何方式复制传播。

关于本手册：本说明书适合初学者，包含相关产品特性介绍及软体安装介绍，以及一些名词的解释。本说明书可以作为技术性参考资料，用户使用时请以实物为准。

非正常保修范围：

1、产品因不当使用与安装，自行拆解或更换零件，或是任意变更规格所造成的故障与损坏，不在保修范围内。

2、产品一经变更或修改，以及任何因间接、特殊或意外情况所造成的损害，不在保修范围内。

驱动程式：梅捷科技所有主板产品均附带一张驱动光碟，此光碟中包含了通过 WHQL 认证的驱动程式及 Microsoft DirectX。

FCC 条款

本装置完全遵循 FCC 条款第 15 部分的规定。遵照下列两项条件来作业：

- 1、本装置不会造成人身伤害；
- 2、本装置必须能接受任何已回复的冲突干扰，包括可能会造成不当操作的冲突。

注意：

依照 FCC 条款第 15 部分规定，本装置已经通过测试并且符合 Class B 数位装置的限制。这项限制是为了安装过程中可能造成的伤害性冲突的合理防范措施。本装置产生、使用、并且可以发射无线电的频率能量，但如果没有依照制造商的指示安装和使用，可能会与通讯工具造成伤害性冲突。然而，并不保证在特定的安装下不会产生任何冲突。

如果关闭和重开本装置后，仍确定本装置真的造成收音机或电视机的冲突，请使用者利用下列一项或多项知识来更正所造成的冲突：

- 重新安装接收天线；
- 增加装置与受讯器间的分隔；
- 将电脑插入不同的插座以便于两个装置使用不同的回路。
- 如果有需要，使用者可以与经销商或更有经验的广播/电视技师联系，获得额外的资讯。

警告：

为了遵照发射物的限制，请务必使用保护性界面排线。未经明确同意，使用者不可对本装置做任何改变或修改。

CSC 条款：

根据加拿大通讯部所制定的无线电干扰条例 (Radio Interference Regulation)，本装置的杂音发射物不超过 Class B 的限制。

产品中有毒有害物质或元素的名称及含量

部件名称	有毒有害物质或元素					
	铅 (Pb)	汞 (Hg)	镉 (Cd)	六价铬 (Cr(VI))	多溴联苯 (PBB)	多溴二苯醚 (PBDE)
主板	x	o	o	o	o	o
附件	o	o	o	o	o	o

o：表示该有毒有害物质在该部件所有均质材料中的含量均在 SJ/T11363-2006 标准规定的限量要求以下。
 x：表示该有毒有害物质至少在该部件的某一均质材料中的含量超出 SJ/T11363-2006 标准规定的限量要求。



目 录

第一章 硬件安装	- 5 -
1.1 Socket AM2/AM2+处理器的安装	- 5 -
1.2 安装 CPU 风扇	- 5 -
1.3 安装内存	- 6 -
1.4 PCI Express 显示卡的安装	- 6 -
1.4.1 PCI Express 单一显示卡的安装	- 6 -
1.4.2 PCI Express SLI 显示卡的安装	- 6 -
1.5 软驱和 IDE 设备的安装	- 7 -
1.6 Serial ATA 设备安装	- 7 -
1.7 ATX 版电源安装	- 7 -
1.8 各种跳线设定	- 8 -
1.8.1 COMS 清除跳线设定	- 8 -
1.8.2 USB 供电跳线设定	- 8 -
1.8.3 SLI 选择跳线组设定	- 8 -
1.9 其它接头安装	- 8 -
1.9.1 板载风扇接头连接	- 8 -
1.9.2 板载 USB 接头连接设定	- 8 -
1.9.3 S/P-DIF 数字音效输出端口	- 9 -
1.9.4 前置音频输出接口	- 9 -
1.9.5 LPT 输出扩充插针	- 9 -
1.9.6 COM 输出扩充插针	- 9 -
1.9.7 HDMI-SPDIF 插针	- 10 -
1.10 I/O 背板连接端口	- 10 -
1.10.1 PS/2 键盘和 PS/2 鼠标脚位说明	- 11 -
1.10.2 RJ45 网络连接端口	- 11 -
1.11 机箱面板接线	- 11 -
1.11.1 POWER SWITCH (ATX 电源开关)	- 11 -
1.11.2 INFRARED (红外线连接头)	- 11 -
1.11.3 HDD LED (硬盘指示灯连接头)	- 11 -
1.11.4 POWER LED (电源指示灯)	- 11 -
1.11.5 RESET SWITCH (复位开关)	- 11 -
1.11.6 SPEAKER (喇叭连接头)	- 11 -
第二章 软件安装及设置	- 12 -
2.1 主板驱动程序安装	- 12 -
2.2 主板工具安装方法	- 12 -
2.3 多声道输出设置方法	- 12 -
第三章 主板 BIOS 设定	- 13 -
3.1 BIOS 说明	- 13 -
3.2 BIOS 设定	- 13 -
3.2.1 Standard CMOS Features (标准 CMOS 设定)	- 15 -
3.2.2 Advanced BIOS Features (高级 BIOS 功能设定)	- 16 -
3.2.3 Advanced Chipset Features (高级芯片组功能设定)	- 18 -
3.2.3.1 DRAM Configuration (内存设置选项)	- 19 -
3.2.4 Integrated Peripherals (周边设备设置)	- 21 -
3.2.4.1 IDE Function Setup (IDE/SATA 接口设置)	- 21 -
3.2.4.2 Onboard Device (板载设备特性)	- 22 -

3.2.4.3 SuperIO Function Setup (其他集成驱动选项)	- 22 -
3.2.5 Power Management Setup (电源管理设定)	- 24 -
3.2.6 PNP/PCI Configurations (即插即用配置)	- 25 -
3.2.7 PC Health status (系统状态监控)	- 26 -
3.2.8 Frequency/Voltage Control (频率/电压设置)	- 27 -
3.2.9 Password Settings (密码设置)	- 28 -
3.2.10 Load Optimized Defaults (载入性能优化缺省值)	- 28 -
3.2.11 Load Standard Defaults (载入标准缺省值)	- 28 -
3.2.12 Save & Exit Setup (退出设置程序并储存设置)	- 29 -
3.2.13 Quit Without Saving (退出设置程序不储存设置)	- 29 -
第四章 RAID 控制器的设置	- 30 -
4.1 磁盘阵列的分类	- 30 -
4.2 NVIDIA RAID BIOS 设定	- 30 -
4.3 建立磁盘阵列	- 30 -
4.4 NVIDIA RAID 驱动的安装 (WIN2000/XP)	- 31 -
第五章 梅捷网易通使用说明	- 33 -
5.1 最终用户许可协议	- 33 -
5.1.1 许可终止	- 33 -
5.1.2 适用法律	- 33 -
5.1.3 免责声明	- 33 -
5.2 产品简介	- 33 -
5.3 梅捷网易通固件端及网络克隆安装使用	- 34 -
5.3.1 固件端的开启	- 34 -
5.3.2 驱动程序的安装	- 34 -
5.3.3 固件端的安装与使用	- 34 -
5.3.4 网络克隆	- 35 -
5.3.5 快速恢复与保存	- 35 -
5.4 网络管理的安装使用	- 36 -
5.4.1 网络管理软件安装	- 36 -
5.4.2 运行“网络管理”服务器端	- 36 -
5.5 常见问题与技术支持	- 36 -
5.5.1 梅捷网易通常见问题与解答	- 36 -
5.5.2 多硬盘设置及 USB-DISK 使用注意事项	- 37 -
5.5.3 USB-DISK 使用注意使用	- 37 -
第六章 附录	- 38 -
6.1 主板规格	- 38 -
6.2 主板概略图	- 42 -
6.2.1 SY-AMN6PI-GR/RL、SY-AMN68S-GR/RL 主板概略图	- 42 -
6.2.2 SY-AMN5H-GR/RL、SY-AMN52H-GR/RL 主板概略图	- 43 -
6.2.3 SY-N750+、SY-N570H+ 主板概略图	- 44 -
6.2.4 SY-N9+、SY-N8+、SY-N8-GR/RL 主板概略图	- 45 -
6.2.5 SY-N570+ 主板概略图	- 46 -
6.2.6 SY-AMN6SI-GR/RL 主板概略图	- 47 -
6.2.7 SY-N570H+、SY-N570H 主板概略图	- 48 -

第一章 硬件安装

温馨提示：

此主板由许多精密的集成电路及其它元件所构成，这些集成电路很容易因为遭到静电的影响而损坏。所以在安装前，做好如下准备——

1. 安装时最好能够戴上防静电手套，若安装时没有防静电手套，请先将手触摸一下金属导电物，确保您的身体不带静电；
2. 不要让您的身体的其它部位碰伤主板组件；
3. 使用时若发现主板有明显损坏，请勿接通电源！
4. 请确保各种设备正常安装，再连通电源开机；
5. 主板上凡有标明“1”或是“白色粗线”标记的接脚均为1脚位置；

1.1 Socket AM2/AM2+处理器的安装

使用Socket AM2/AM2+处理器注意将处理器脚座旁边的拉杆竖直到90度的位置，如下图所示：



安装处理器的时候，请注意下图中的圆圈，此处的CPU脚座为半缺口的形状，请将处理器的脚针有缺口的一边和CPU脚座相对应。确定处理器是紧紧扣在CPU的脚座上，然后将拉杆放下紧紧扣在CPU脚座旁边的固定位置上。



1.2 安装 CPU 风扇

安装CPU风扇与散热片之前，必需在CPU顶端涂上散热膏；散热膏通常会附于CPU或风扇与散热片的包装中。不需刻意将散热膏抹开，当你将散热片安装到CPU上方后，散热膏会均匀散布开来。若所使用的风扇与散热片底部已黏有散热膏片，只要将散热膏上的保护膜撕开，再将风扇/散热片安装于CPU上即可；

将散热片置于CPU上方，将弹夹的其中一边勾入支撑底座；弹夹上的孔位须与底座上的勾榫卡紧。

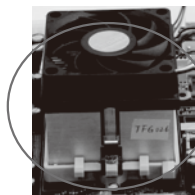

俯视图



弹夹 支撑底座

将弹夹的另一边（靠近旋杆的一边）卡入支撑底座；同样地，其上的孔位亦须与底座上的勾榫卡紧。将旋杆推至锁定位置，风扇与散热片即可牢固地安装在支撑底座上。

1.3 安装内存

请按右侧图片中所示安装内存条，DIMM插槽有240个脚位，有一个开口（也叫防呆口）。完全断开AC电源的情况下，按照下图方向向下压内存条垂直插入内存槽。

注：在完全断开AC电源的情况下，轻压内存槽两边的白色卡榫，内存自然从内存槽中松开，即可取出内存条。

主板支持双通道内存，主板上的DIMM插槽依照颜色分为两个通道：把内存分别插入相同颜色的槽中即可工作在双通道模式下。一般情况下，推荐优先把内存插在DIMM1和2槽。

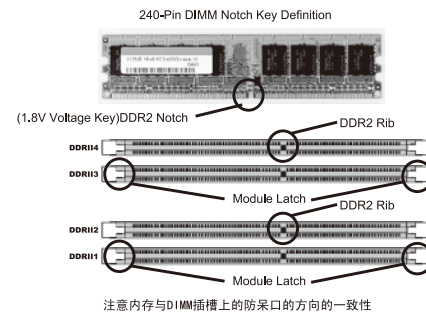

1.4 PCI Express 显示卡的安装

1.4.1 PCI Express 单一显示卡的安装

主板提供一个全长PCI Express插槽，支持PCI Express显卡。

安装时需先用十字螺丝刀松开插槽位于主机背板上的金属挡板螺丝，把挡板移除。再把显卡的金手指对准插槽，慢慢插入槽内，确认显卡金手指完全没入插槽中。用螺丝刀把挡板螺丝锁紧显卡的金属挡板，固定显卡即可完成安装。

N570+主板提供了两个全长PCI Express插槽，其中PE3槽可以为PCI Express显卡提供最高x16速的工作能力，而PCI Express1插槽是SLI专用插槽，用于和PE3一起组建SLI双显卡系统，在这种状态下，两个插槽的工作模式是8+8，请注意如果使用单显卡，PCI Express1插槽必须插上附带的PCI Express子卡，否则显卡只能工作在x8模式。

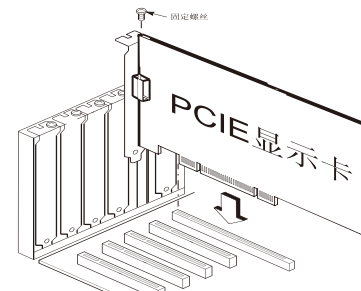

1.4.2 PCI Express SLI 显示卡的安装

1. 两张规格相同，支持SLI的NVIDIA PCI Express x16显示卡；
2. 安装支持NVIDIA SLI技术的显卡驱动程序；
3. 将SLI/单一VGA选择跳线器设定为SLI模式；
4. 须安装400W或以上的电源供应器；
5. 将电源供应器的电源插头接至主板上面的显卡辅助供电接头；
6. 只有在Windows® XP或更高的操作系统中才可使用NVIDIA SLI技术；

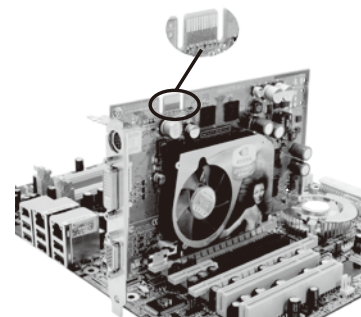

SLI显示卡的特征为卡上有一个SLI接头(金手指),部分新式显卡可能不需要此接头也具备SLI功能;

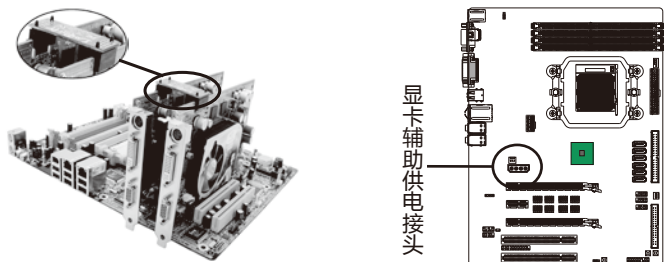

将所附的桥接器(需用户购买)与两张显示卡上的SLI接头相连接;以上步骤完成后,SLI显卡安装完毕。

1.5 软驱和 IDE 设备的安装

安装IDE设备(如硬盘和光驱)时,要将主板附送的IDE连接线的蓝色一头接主板的第一个或第二个IDE接口上,将IDE连接线的灰色的一头接“从”IDE设备,黑色的一头接“主”IDE设备。如果同时安装两个IDE设备,必须将第二个IDE设备上的跳线设定为“从”盘模式,设定时一定要遵照IDE设备上的跳线说明。在安装软盘驱动器时,可以将软驱线的一端接在主板软驱口上,另一端接在软驱上即可。

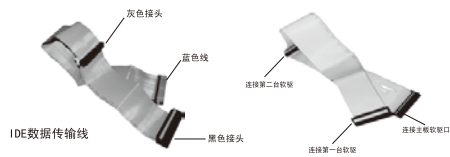

1.6 Serial ATA 设备安装

主板支持Serial ATA规格,可以连接Serial ATA设备。安装时先把附赠的Serial ATA数据线的一端连接到主板的Serial ATA接口上(注意方向以防接错),另一头连接到Serial ATA设备的数据接口上,再用主机电源的Serial ATA电源线接好,便完成整个安装过程。

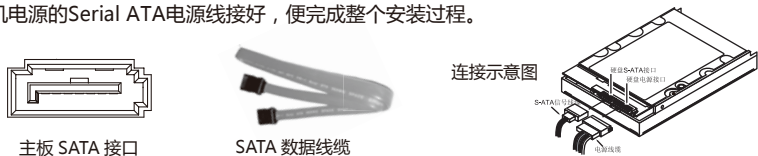

1.7 ATX 版电源安装

主板有2个ATX电源连接头,这些电源接头经过防呆设计,只能以一个方向正确连接,用户安装时务必注意方向。

主板上主ATX电源接头(24Pin),负责供应主板上大部分电源输出,另外一个+12V电源接头(8或4Pin),主要负责向CPU供应+12V电源输出。

注意:两个电源插头必须同时连接,否则无法开机。

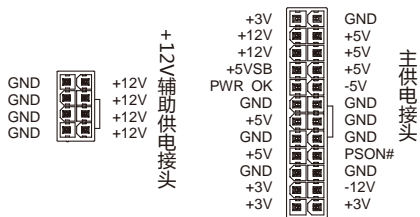

1.8 各种跳线设定

1.8.1 COMS 清除跳线设定

在清除CMOS数据资料之前,需要关闭电脑电源并断开AC电源(包括+5VSB电源),不然会引起系统工作异常或出现故障。

CMOS状态	CLR_COMS
清除CMOS资料	2-3
保持CMOS资料(预设值)	1-2

1.8.2 USB 供电跳线设定

经由JP1/JP2跳线可选择USB的供电方式。若欲使用USB键盘或USB鼠标唤醒功能,须选择Enable。

注意:当使用两个USB时,若要使用USB键盘/鼠标唤醒功能,电源供应器的5VSB供电线路至少需要提供1.5A的电流;使用三个或以上的USB时,若要使用USB键盘/鼠标唤醒功能,电源供应器的5VSB供电线路至少需要提供2A的电流。

USB供电状态	JP1/JP2
允许唤醒(5V SB Enable)	2-3
禁止唤醒(5V SB Disable)	1-2

1.8.3 SLI 选择跳线组设定

在部分主板上会通过跳线来决定SLI功能是否正常工作,正常状态下,当跳线组处于1-2状况时,主板的PE1插槽为PCI Express X16状态,仅支持单显卡工作。如果要开启SLI功能,必须要在安装第二片显卡的同时,把跳线组设定为2-3的状态。

SLI状态	J1-J8
允许(SLI Enable)	2-3
禁止(SLI Disable)	1-2

1.9 其它接头安装

1.9.1 板载风扇接头连接

主板上的风扇连接头可以连接处理器/系统风扇,将风扇连接线连接到风扇连接头上时,使用者必须将红色的线连接到+12V的电源针上,黑色的线连接到地上。对于具有速度感应器的风扇,风扇每一次转动都会产生2个脉冲波,系统硬件监控统计并产生风扇转动速度的报告,您可在BIOS中详细查阅。

普通风扇接头	CPU风扇接头	针脚	定义
Pin 1	Pin 1	Pin 1	GND
Pin 3	Pin 4	Pin 2	FAN PWR
		Pin 3	FAN IN
		Pin 4	FAN PWM

1.9.2 板载 USB 接头连接设定

主板提供的USB2.0接口一共有两种形式,一种是背板接口形式,可直接连接USB设备;另外一种一种是板载的双排九针USB扩展插针形式,只需要另外安装USB端口连接线即可扩展出标准USB接口。市场上专门有销售双排九针的USB端口连接线,一部分机箱也有配送,唯需注意正确连接。

背板式 USB 接口	USB 扩展式插针定义
	红 白 绿 黑
	+5V D1- D1+ GND
	+5V D2- D2+ GND
	红 白 绿 黑

1.9.3 S/P-DIF 数字音效输出端口

使用同轴电缆（RCA端子）连接到主板上的“S/P-DIF”端口可以即可输出数字音频。

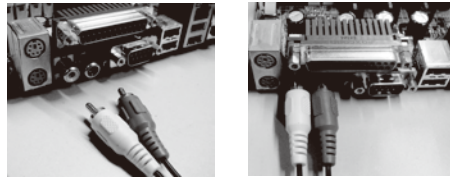

S/P-DIF接口	
S/P-DIF in	黑色
S/P-DIF out	红色

1.9.4 前置音频输出接口

主板提供了前置面板音频输出接口，用户可以直接使用前置音频输出面板来代替主板上的后置音频输出面板，请依照右图的针脚定义来进行连接；

前置音频输出接口针脚定义



针脚	定义	针脚	定义
Pin 1	PORT1 L	Pin 6	SENSE1_RETUR
Pin 2	GND	Pin 7	SENSE_SEND
Pin 3	PORT1 R	Pin 8	NO Pin
Pin 4	PRESENCE#	Pin 9	PORT2 L
Pin 5	PORT 2 R	Pin 10	SENSE2_RETUR

1.9.5 LPT 输出扩充插针

主板提供了一个并行通信协议接口（LPT），依据不同型号，可能会有不同的存在形式，一种是背板接口形式，可直接连接LPT设备（如并口打印机等），另外一种一种是扩展式插针，用户通过自行购置一个扩充线缆来为主机增加一个符合标准的并行接口。其针脚定义图如下：



背板式 LPT 接口

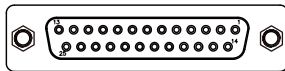

针脚	定义	针脚	定义
Pin 1	STB	Pin 14	GND
Pin 2	AFD	Pin 15	PDD6
Pin 3	PDD0	Pin 16	GND
Pin 4	ERR	Pin 17	PDD7
Pin 5	PDD1	Pin 18	GND
Pin 6	INIT	Pin 19	ACK
Pin 7	PDD2	Pin 20	GND
Pin 8	SLIN	Pin 21	BUSY
Pin 9	PDD3	Pin 22	GND
Pin 10	GND	Pin 23	PE
Pin 11	PDD4	Pin 24	GND
Pin 12	GND	Pin 25	SLCT
Pin 13	PDD5	Pin 26	空

1.9.6 COM 输出扩充插针

主板提供了插针式串行输出扩充接口，用户通过自行购置的DB-9串行扩充线缆可为主机增加一个符合标准的RS-232C串行接口，用于连接串行设备。

其针脚定义图如下：

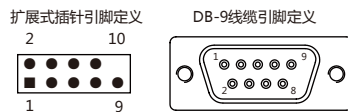

针脚	定义	针脚	定义
Pin 1	DCD	Pin 6	DSR
Pin 2	RxD	Pin 7	RTS
Pin 3	TxD	Pin 8	CTS
Pin 4	DTR	Pin 9	RI
Pin 5	SG		

1.9.7 HDMI-SPDIF 插针

由于部分显示芯片不支持HDMI-Audio规格，所以要在此类显卡上实现HDMI视/音频信号输出的话，必须要把显卡上的HDMI-SPDIF针脚通过导线与主板相连。注：导线需用户自行购置。



1.10 I/O 背板连接端口

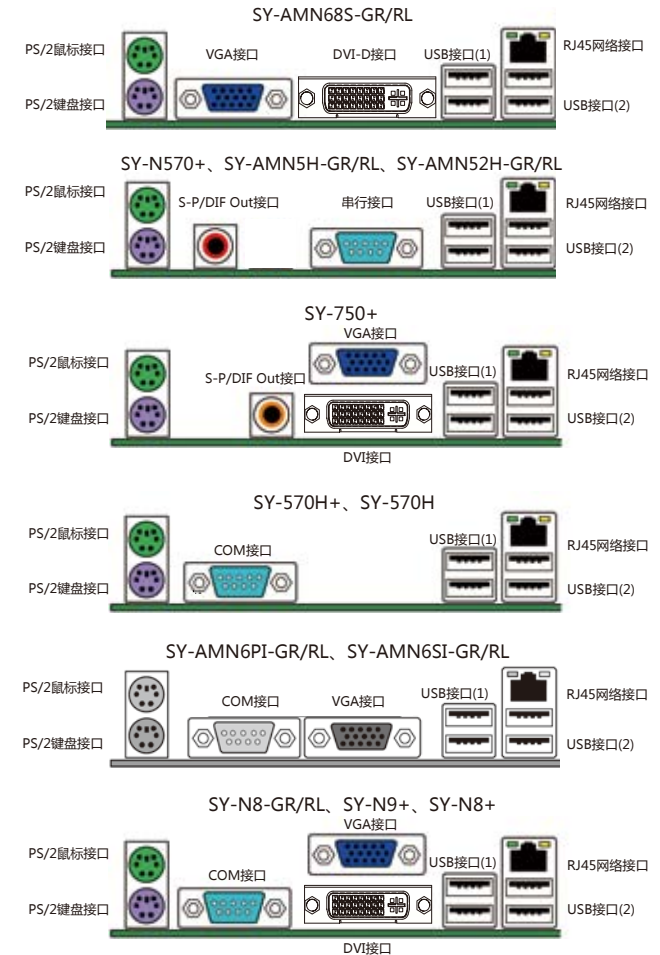

1.10.1 PS/2 键盘和 PS/2 鼠标脚位说明



1.10.2 RJ45 网络连接端口

主板通过背板后的 RJ45 接口提供网络连接功能，其工作状态定义如下：

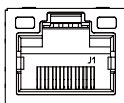

黄灯状态	定义	绿灯状态	定义
关闭	网络未连线	关闭	无数据传输
恒亮	网络连线	闪烁	数据传输中

1.11 机箱面板接线

1.11.1 POWER SWITCH (ATX 电源开关)

此 2Pin 脚位控制着 ATX 电源的总开关，将 Pin19 与 Pin20 接通一短暂时间即可开机（仅 ATX-Power）；

1.11.2 INFRARED (红外线连接头)

主机板提供一个 5Pin 的红外线连接脚位。可供使用者另行安装相关装置以使用无线传输和接收之用；

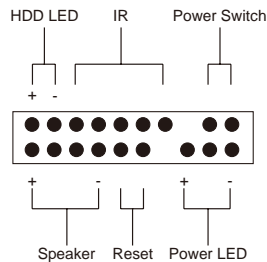

1.11.3 HDD LED (硬盘指示灯连接头)

将电脑机壳中标示 HDD 的连接线连接至这个 2Pin 的脚位，可由 LED 以显示硬盘工作状态。如果您的机箱硬盘指示灯的连接线为 2Pin 的连接线，您只需将连接线接在 Pin11-Pin13；

1.11.4 POWER LED (电源指示灯)

电源工作灯为三个脚位的连接头，而且连接具有方向性，必须按正负极连接。用来显示电脑目前的状况，依情形会有全亮，闪烁，全灭；

1.11.5 RESET SWITCH (复位开关)

重置开关可以不经关闭电源的过程而使系统重新热开机，只需短路即可进行 RESET 的动作，请将电脑机壳上的 2Pin 的 RST 线连接至此脚位即可；

1.11.6 SPEAKER (喇叭连接头)

电脑的喇叭线共有四只接脚，注意电脑喇叭的连接具有方向性，请将电脑机壳上的 4Pin 的 SPK 连接线，依照 Pin to Pin 的方式连接即可，红色线连正极。

第二章 软件安装及设置

2.1 主板驱动程序安装

将随主板配送的驱动光碟放入光驱中，此时安装程序将自动弹出“梅捷主板驱动程序”安装界面如下图所示；若没有出现驱动安装界面，此时您只需要运行光盘根目录\soyo.exe 同样也会出现“梅捷主板驱动程序”安装界面。请按照界面上的先后次序依次安装主板所需的各种驱动。



2.2 主板工具安装方法

梅捷驱动光盘还提供了丰富的随机软件，用户可以点击上图右下角的“工具”切换至安装界面，此界面提供了包括 USB 驱动、防病毒软件、梅捷网际通主/客户端及说明手册和 RAID 驱动，请根据需求和喜好进行安装。

2.3 多声道输出设置方法

1. 首先安装好声卡的驱动程序，然后按照下表列出的插孔颜色提示，正确安装连接音响系统；

单组插孔	插孔颜色	耳机	两声道	四声道	六声道	八声道
	蓝色	音源输入	音源输入	后喇叭输出	后喇叭输出	
	绿色	耳机	音源输出	前喇叭输出	前喇叭输出	
	粉红色	麦克风	麦克风	麦克风	中置/重低音输出	
两组插孔	插孔颜色	耳机	两声道	四声道	六声道	八声道
	蓝色	音源输入	音源输入	音源输入	音源输入	音源输入
	绿色	耳机	音源输出	前喇叭输出	前喇叭输出	前喇叭输出
	粉红色	麦克风输入	麦克风输入	麦克风输入	麦克风输入	麦克风输入
	橙色	无输出	无输出	后喇叭输出	后喇叭输出	后喇叭输出
	黑色	无输出	无输出	无输出	中置/重低音输出	中置/重低音输出
	灰色	无输出	无输出	无输出	无输出	侧喇叭输出

2. 在系统桌面的右下角双击“Sound Effect”图标，出现如下图所示窗口时点击“喇叭组态”标签；选择正确的喇叭类型，再点击“确定”按钮即可。



第三章 主板 BIOS 设定

3.1 BIOS 说明

BIOS 全称为 Basic Input/Output System (基本输入/输出系统), 当您打开电脑时, BIOS 是最先运行的程序, 被修改的 BIOS 资料会被存在一个以电池维持的 CMOS RAM 中, 在电源切断时所存的资料不会被丢失。一般情况下, 系统运行正常时, 无需修改 BIOS。由于电池电力耗尽导致 CMOS 资料丢失时, 须更新电池, 并重新设定 BIOS 值。

注: BIOS 界面选项及功能会因实际版本不同而有所区别, 请用户依实际版本为准。

BIOS 设置控制键说明

< ↑ >	向前移一项
< ↓ >	向后移一项
< ← >	向左移一项
< → >	向右移一项
< Enter >	选定此选项
< Esc >	退出菜单或者从子菜单回到主菜单
< +/PU >	增加数值或改变选择项
< -/PD >	减少数值或改变选择项
< F1 >	主题帮助, 仅在状态显示菜单和选择设定菜单有效
< F5 >	从 CMOS 中恢复前次的 CMOS 设定值, 仅在选择设定菜单时有效
< F6 >	从故障保护缺省值表载入 CMOS 值, 仅在选择设定菜单时有效
< F7 >	载入优化缺省值
< F10 >	保存改变后的 CMOS 设定值并退出

3.2 BIOS 设定

要进入 BIOS 设定程序画面, 请按下列步骤:

a. 打开电源或重新启动系统, 在自检画面的最下面一行可看到“PRESS TO ENTER SETUP”;

b. 按下 键后, 即可进入 BIOS 设定程序, 主画面将会显示如下;

Phoenix-Award BIOS CMOS Setup Utility	
<ul style="list-style-type: none"> ▶ Standard CMOS Features ▶ Advanced BIOS Features ▶ Advanced Chipset Features ▶ Integrated Peripherals ▶ Power Management Setup ▶ PnP/PCI Configurations ▶ PC Health Status 	<ul style="list-style-type: none"> ▶ Frequency/Voltage Control Load Fail-Safe Defaults Load Optimized Defaults Set Supervisor Password Set User Password Save & Exit Setup Exit Without Saving
Esc : Quit	↑↓←→ : Select Item
F10 : Save & Exit Setup	
Time, Date, Hard Disk Type...	

Standard CMOS Features (标准 CMOS 功能设定)

使用此菜单可对基本的系统配置进行设定, 例如时间, 日期。

Advanced BIOS Features (高级 BIOS 功能设定)

使用此菜单可对系统的高级特征进行设定。

Advanced Chipset Features (高级芯片组功能设定)

使用此菜单可以修改芯片组寄存器的值, 优化系统的性能表现。

Integrated Peripherals (集成周边设备)

使用此菜单可对周边设备进行相应的设定。

Power Management Setup (电源管理设定)

使用此菜单可以对系统电源管理进行相应的设定。

PnP/PCI Configurations (PNP/PCI 设置)

使用此菜单可以 PnP/PCI 等资源分配做出调整。

PC Health Status (PC 硬件监控)

此项显示您 PC 的当前状态。

Frequency/Voltage Control (频率/电压设置)

使用该选项设置超频的相关值 (频率、电压)。

Load Fail-Safe Defaults (载入故障安全缺省值)

Load Optimized Defaults (载入优化缺省值)

Set Supervisor Password (设置管理员密码)

Set User Password (设置用户密码)

Save & Exit Setup (保存后退出)

Exit Without Saving (不保存退出)

3.2.1 Standard CMOS Features (标准 CMOS 设定)

Phoenix-Award BIOS CMOS Setup Utility Standard CMOS Features		
Date(mm.dd.yy)	Tue, Nov 1 2005	Item Help
Time(hh:mm:ss)	14:28:25	
▶ IDE Channel 0 Master	[None]	Menu Level ▶
▶ IDE Channel 0 Slave	[None]	
▶ SATA Channel 1 Device	[None]	
▶ SATA Channel 2 Device	[None]	
Drive A	[None]	
Halt On	[All, But Keyboard]	
↑↓←→:Move Enter: Select +/-/PU/PD:Value F10:Save ESC:Exit F1:General Help F5:Previous Values F6:Fail-Safe Defaults F7:Optimized Defaults		

Date (日期)

日期的格式为<星期><月><日><年>。

day 星期,从 Sun.(星期日)到 Sat.(星期六)。由 BIOS 定义。只读。

Month 月份,从 Jan.(一月)到 Dec.(十二月)。

Date 日期,从 1 到 31 可用数字键修改。

Year 年,用户设定年份

Time (时间)

时间格式为<时><分><秒>。

IDE Channel 0 Master/Slave (IDE 0 通道的主/从设置)

SATA Channel 1/2 Device (SATA 通道上的设备 1/2)

按 PgUp/<+>或 PgDn/<->键选择硬盘类型: Manual, None 或 Auto。请注意,如果在此项中输入的信息不正确,硬盘将不能正常工作。不过一般来说默认值都能够自动识别硬盘。

Drive A (驱动器 A)

此项允许选择安装的软盘驱动器类型。

可选项有: None; 360K, 5.25in; 1.2M, 5.25in; 720K, 5.25in; 1.44M, 3.5in; 2.88M, 3.5in

Halt On (停止引导)

此项决定在系统引导过程中遇到错误时,系统是否停止引导。可选项有:

All Errors	侦测到任何错误,系统停止运行
No Errors	侦测到任何错误,系统不停止运行
All, But Keyboard	侦测到键盘错误,系统停止运行
All, But Diskette	侦测到磁盘错误,系统停止运行
All, But Disk/Key	侦测到磁盘或键盘错误,系统停止运行

3.2.2 Advanced BIOS Features (高级 BIOS 功能设定)

Phoenix-Award BIOS CMOS Setup Utility Advanced BIOS Features		
▶ Hard Disk Boot Priority	[Press Enter]	Item Help
Virus Warning	[Disabled]	Menu Level ▶
CPU Internal Cache	[Enabled]	
External Cache	[Enabled]	
Quick Power On Self Test	[Enabled]	
First Boot Device	[Floppy]	
Second Boot Device	[Hard Disk]	
Third Boot Device	[Hard Disk]	
Boot Other Device	[Enabled]	
Boot Up Floppy Seek	[Disabled]	
Boot Up NumLock Status	[On]	
Typematic Rate Setting	[Disabled]	
x Typematic Rate (Chars/Sec)	6	
x Typematic Delay (Msec)	250	
Security Option	[Setup]	
APIC Mode	[Enabled]	
MPS Version Control For OS	[1.1]	
OS Select For DRAM > 64MB	[Non-OS2]	
HDD S.M.A.R.T Capability	[Disabled]	
Full Screen Logo Show	[Enabled]	
↑↓←→:Move Enter: Select +/-/PU/PD:Value F10:Save ESC:Exit F1:General Help F5:Previous Values F6:Fail-Safe Defaults F7:Optimized Defaults		

Hard Disk Boot Priority (硬盘开机顺序)

设定硬盘设备的开机顺序,所显示的项目是依据所安装的硬盘装置为主。

Virus Warning (病毒警告)

可对 IDE 硬盘引导扇区进行保护。打开此功能后,如果有程序企图在此区中写入信息,BIOS 会在屏幕上显示警告信息,并发出蜂鸣报警。可选项: Disabled (关闭), Enabled (开启)

CPU Internal Cache (CPU 内部缓存)

允许打开或关闭 CPU 内部缓存。可选项: Disabled (关闭), Enabled (开启)

External Cache (CPU 外部缓存)

允许打开或关闭 CPU 外部缓存。可选项: Disabled (关闭), Enabled (开启)

Quick Power On Self Test (快速开机处理)

设置为系统在启动时跳过一些检测过程,设定值为 Disabled (关闭), Enabled (开启)

First/Second/Third Boot Device (设置首先/其次/第三检测哪个设备启动)

设置系统启动优先级。可选项: Floppy, Hard Disk, CDROM, LS120, ZIP100, USB-FDD/ZIP/HDD, LAN, Disabled。

Boot Other Device (使用其它设备启动)

在预定的开机设备都不能开机时,是否可以使用其他的非定义内的设备(不在上述开机设备)来开机。可选项: Disabled (关闭), Enabled (开启)

优化设置建议:三个默认开机设备应该已经够用了,因此平时不妨关闭此功能。

Boot Up Floppy Seek (开机寻找软驱)

将此项设置为 Enabled 时,在系统引导前,BIOS 会检测软驱 A:

可选项：Disabled（关闭），Enabled（开启）

Boot Up NumLock Status (启动时 Number lock 状态)

用来设定系统启动后，Numlock 的状态。当设定为 On 时，系统启动后将打开 NumLock，小键盘的数字键有效。当设定为 Off 的时候，系统启动后 Numlock 关闭，小键盘方向键有效。

可选项：On，Off

Typematic Rate Setting (键入速率设定)

此项用来控制字元输入速率。设置包括 Typematic Rate 和 Typematic Delay。

Typematic Rate(Chars/Sec) (字元输入速率，字元/秒)

Typematic Rate Setting 选项启用后，您可以设置键盘加速度的速率（字元/秒）。

可选项：6，8，10，12，15，20，24，30。

Typematic Delay(Msec) (字元输入延迟，毫秒)

允许您选择键盘第一次按下去和加速开始间的延迟。可选项：250，500，750 和 1000。

Security Option (安全选项)

指定了使用的 BIOS 密码的类型保护。可选项：Setup、System

Setup 当用户尝试运行 BIOS 设置时，出现密码提示

System 每次电脑开机或用户运行设置后，出现密码提示

APIC Mode (APIC 模式)

启用或禁用 APIC（高级程序中断控制器）。可选项：Disabled（关闭），Enabled（开启）

MPS Version Control For OS (MPS 操作系统版本控制)

允许选择在操作系统上应用哪个版本的 MPS(多处理器规格)，须选择您的操作系统支持的 MPS 版本，建议保持默认值。可选项：1.4 和 1.1。

OS Select For DRAM > 64MB

提供 OS2 系统用户安装大于 64MB 内存时必须做的选择，OS2 使用的操作系统是 OS2，并且系统内存大于 64MB，Non-OS2 使用非 OS2 系统时应该选择此项。

Full Screen Logo Show (显示全屏 LOGO)

启用或禁用开机加载的画面。可选项：Disabled（关闭），Enabled（开启）

3.2.3 Advanced Chipset Features (高级芯片组功能设定)

Phoenix-Award BIOS CMOS Setup Utility			
Advanced Chipset Features			
▶ DRAM Configuration	[Press Enter]	Item Help	
iGPU Frame Buffer Control	[Auto]	Menu Level ▶	
x Frame Buffer Size	[64M]		
Onboard GPU	[Enable If No Ext GPU]		
SLI Mode	[Disabled]		
K8<->NB HT Speed	[Auto]		
K8<->NB HT Speed	[Auto]		
SSE/SSE2 Instruction	[Enabled]		
System BIOS Cacheable	[Disabled]		
⬆️⬇️⬅️➡️:Move Enter: Select +/-/PU/PD:Value F10:Save ESC:Exit F1:General Help F5:Previous Values F6:Fail-Safe Defaults F7:Optimized Defaults			

K8<->NB HT Speed (从 CPU 到北桥芯片之间 HyperTransport 总线速度)

用于设置超传输总线的时钟频率，设定值有：[1x]，[1.5x]，[2x]，[3x]，[4x]，[5x]，[Auto]。超传输总线由于 CPU 和北桥芯片组以及 CPU 内部通信，超传输总线控制器在 CPU 内，最高支持 1GB 的传输速率。BIOS 设置采用倍率表示，基本频率是 200MHz，x5 就是 1GMHz。建议保持默认值。

K8<->NB HT Width (从 CPU 到北桥芯片之间 HyperTransport 总线宽度)

用于设置 HT 总线与芯片组之间的上、下行带宽。↑表示芯片到 CPU 的 HT 宽度，而↓表示 CPU 到芯片的 HT 宽度。设定值：[↓8 ↑8]，[↓16 ↑16]。建议保持默认值。

iGPU Frame Buffer Control (内置显卡帧缓存控制) [需主板支持]

Frame Buffer Size (帧缓存尺寸) [需主板支持]

可手动设置内置显卡共享内存的容量大小，有 16M/32M/64M/128M/256M 选择

Onboard GPU (内置显卡设定) [需主板支持]

Enable If No Ext GPU	如果没有安装独立显卡时启用内置 GPU 工作
Always Enable	一直启用内置 GPU 工作

PCIe training (PCIe 设定) [需主板支持]

Gen2 if supported	支持第二代 PCIe 接口
Only Gen1	只支持第一代 PCIe 接口

SLI Mode (SLI 多显卡互联模式)

当使用 2 片同样支持 SLI 功能的显卡时，可在此启用 SLI 模式，提供更高的 3D 显示效能。注意两片显卡同时工作时，只有把显示器连接到安装在 PE3 上的显卡才可以获得正确的 VGA 信号。可选项：Disabled（关闭），Enabled（开启）

SSE/SSE2 Instruction (SSE/SSE2 指令)

决定是否支持 Intel 发布的 SSE/SSE2 指令，如果有特定的软件需要这两种指令，可选择打开。可选项：Disabled（关闭），Enabled（开启）

System BIOS Cacheable (系统 BIOS 缓冲)

打开时能将系统 BIOS 从 ROM 芯片映射到主内存中，事实上操作系统极少需要读取系统 BIOS，这样做不仅不能加速系统速度，反而要占用主内存空间，浪费资源，降低系统效率，应将其关闭。可选项：Enabled，Disabled

3.2.3.1 DRAM Configuration (内存设置选项)

Phoenix-Award BIOS CMOS Setup Utility		
DRAM Configuration		
Item	Value	Item Help
Timing Mode	[Auto]	
x System Memory Frequency	[DDR 400]	
DRAM Command Rate	[2T]	Menu Level ▶
Memory Hole Remapping	[Enabled]	
Auto Optimize Bottom IO	[Enabled]	
x Bottom of [31:24] IO space	D0	
(CASL) CAS# Latency	[Auto]	
DDRII Timing Item	[Disabled]	
x TwTr Command Delay	3 bus clocks	
x Trfc0 for DIMM0	75ns	
x Trfc0 for DIMM1	75ns	
x Trfc0 for DIMM2	75ns	
x Trfc0 for DIMM3	75ns	
x (Twr) Write Recovery Time	6 bus clocks	
x (Trtp) Precharge Time	3 Clocks	
x (Trc) Row Cycle Time	26 bus clocks	
x (Trcd)RAS to CAS R/W Delay	6 Clocks	
x (Trrd)RAS to RAS Delay	5 Clocks	
x (Trp)Row Precharge Time	6 Clocks	
x (Tras)Minimum RAS Active Time	18 bus clocks	
↑↓←→:Move Enter: Select +/-/PU/PD:Value F10:Save ESC:Exit F1:General Help F5:Previous Values F6:Fail-Safe Defaults F7:Optimized Defaults		

Timing Mode (内存时序模式)

时序模式就是设置内存工作的时序。一般用户设置自动即可。如果想自己手动设置，可以强制内存存在一个特定的工作频率上运行，避免出现内存承受不了导致超频失败的情况出现。

可选项有：

Auto 最优化设置，BIOS 将按内存条的 SPD 信息设置。(不建议改动)

Manual 可手动设置 FSB 的频率

System Memory Frequency (系统内存频率)

可以通过手动设置内存工作的频率，超频时必须使用到此功能，如果对计算机不熟悉的用户请勿轻易改动此设置，否则可能导致不可预测的后果。

DRAM command rate (首命令延迟)

指在 P-Bank 选择完之后多少时间可以发出具体的寻址的 L-Bank/行激活命令 单位是时钟周期。显然，也是越短越好。但当随着主板上内存模块的增多，控制芯片组的负载也随之增加，过短的命令间隔可能会影响稳定性。

Memory Hole Remapping (内存空洞重映射)

这个参数可以重新映射地址高于 00E0 的物理内存 (仅在 64 位操作系统中有效)

可选项：Disabled (关闭), Enabled (开启)

Auto Optimize Bottom IO (自动优化 Bottom IO)

64 位 CPU 搭配 64 位操作系统需要使用此参数，作用在于以自动优化的方式把 32 位内存地址重新映射到高于 00E0 的内存空间。只有在 64 位操作系统下，这个参数才有效。

可选项：Disabled (关闭), Enabled (开启)

(CASL) CAS# Latency (内存读写操作前列地址控制器的潜伏时间)

指的是内存存取数据所需的延迟时间，简单的说，就是内存接到 CPU 的指令后的反应速度。一般的参数值是 2 和 3 两种。数字越小，代表反应所需的时间越短。

DDRII Timing Item (DDR2 内存时序项目)

此项可以细致调整内存访问周期，但设置错误可能导致系统出现严重不稳定状况，不建议改动。可选项：Disabled (关闭), Enabled (开启)

TwTr Command Delay (写至读命令延迟)

这个参数使 DDR 内存同一个 Bank 上最后一个成功写操作和下一条读指令之间的时钟周期缩至最短。该参数对内存带宽和稳定性影响都很小。

Trfc0 for DIMM0/1/2/3 (DIMM0/1/2/3 插槽上的行刷新周期时间)

设置按行地址刷新周期。此刷新周期以短为佳，当然也受制于内存芯片物理性能。该参数对内存带宽和稳定性影响都较大。在这里可以单独设置每一条内存插槽上的行刷新周期时间以适应不同规格/品质的内存。

(Twr) Write Recovery Time (写恢复时间)

内存完成一次写操作之后需要一定时间来恢复，这就是预充电。这个参数就是设置在完成写操作后到激活内存预充电之前的延迟时间。此延迟是能够保证写缓冲中的数据可以在预充电之前写到内存中。该参数对内存带宽和稳定性影响都很小。

(Trtp) Precharge Time (预充电时间)

预充电参数就是规定 DRAM 充电需要的时间。预充电参数越小则内存读写速度就越快。必须注意到如果设定的时间太短，DRAM 在刷新前没有足够时间给 RAS 积累电量，刷新过程则可能无法完成而且 DRAM 无法保持数据。如果充电时间过长又影响速度。该参数对内存带宽和稳定性影响都较大。

(Trc) Row Cycle Time (行周期时钟)

代表内存的行地址完成一个完整周期 (从行激活到行的预充电) 的最小数值。该参数对内存带宽和稳定性影响都较大。

(Trcd)RAS to CAS R/W Delay (行寻址至列寻址的写读延迟)

当 DRAM 处于写入/读出/刷新时，从 CAS (column address strobe) 脉冲信号到 RAS (row address strobe) 脉冲信号之间延迟的时钟周期数。缩短这个周期数可以提高内存性能，相反则提高其稳定性。该参数对内存带宽和稳定性影响都较大。

(Trrd)RAS to RAS Delay (行至行的延迟)

因为内存读写是以行为单位，行与行之间也会产生延迟。这个参数就是设置延迟时间。该参数对内存带宽和稳定性影响都很小。

(Trp)Row Precharge Time (行预充电时间)

规定行充电时需要多长时间。预充电参数越小则内存读写速度就越快。如果时间太短，在 DRAM 刷新前没有足够时间给 RAS 积累电量，刷新过程可能无法完成而且 DRAM 将不能保持数据。如果充电时间过长又影响速度。该参数对内存带宽和稳定性影响都较大。

(Tras)Minimum RAS Active Time (最小行地址激活时钟)

行地址被激活至预充电的最短周期。这个参数决定了 RAS 对一个内存核心进行读写所花费的时间。这个参数也是越小速度越快，同样也受内存物理性能限制。该参数对内存带宽和稳定性影响都很小。

3.2.4 Integrated Peripherals (周边设备设置)

Phoenix-Award BIOS CMOS Setup Utility		
Integrated Peripherals		
▶ IDE Function Setup	[Press Enter]	Item Help
▶ Onboard Device	[Press Enter]	Menu Level ▶
▶ Superio Function Setup	[Press Enter]	
↑↓←→:Move Enter:Select +/-/PU/PD:Value F10:Save ESC:Exit F1:General Help F5:Previous Values F6:Fail-Safe Defaults F7:Optimized Defaults		

3.2.4.1 IDE Function Setup (IDE/SATA 接口设置)

Phoenix-Award BIOS CMOS Setup Utility		
IDE Function Setup		
▶ RAID Config	[Press Enter]	Item Help
OnChip IDE Channel0	[Enabled]	Menu Level ▶
Primary Master UDMA	[Auto]	
Primary Slave UDMA	[Auto]	
IDE DMA transfer access	[Enabled]	
Serial-ATA Controller	[All Enabled]	
IDE Prefetch Mode	[Enabled]	
IDE HDD Block Mode	[Enabled]	
↑↓←→:Move Enter:Select +/-/PU/PD:Value F10:Save ESC:Exit F1:General Help F5:Previous Values F6:Fail-Safe Defaults F7:Optimized Defaults		

RAID Config (磁盘阵列设置)

如果需要使用 RAID 功能, 需在该项中选定所需要组成 RAID 功能的硬盘, 设为 ENABLED, 其它均设为 DISABLE.

IDE	正常模式
RAID	磁盘阵列模式
AHCI	串行 ATA 高级主控接口模式 [需主板支持]
Linux AHCI	支持 Linux 系统的串行 ATA 高级主控接口模式 [需主板支持]

注意: 如果用户组建了 RAID 之后再取消, 必须在断电情况下跳线清空 CMOS, 清除芯片组内 RAID 设置寄存器. 而不能仅仅在 BIOS 里关闭 RAID 选项, 否则可能带来某些硬盘识别上的问题.

On Chip IDE Channel 0 (板载 IDE 通道 0)

开启或关闭芯片组内的 IDE 通道 0. 设定值有: [Enabled], [Disabled].

IDE DMA Transfer Access (IDE DMA 访问)

开启或关闭 IDE DMA 传输模式, 关闭将导致 IDE 接口性能大幅度下降.

设定值有: [Enabled], [Disabled].

Serial-ATA Controller (串行 ATA 控制器)

开启或关闭芯片组内置的串行 ATA 控制器. 设定值: [All Enabled], [All Disabled].

IDE Prefetch Mode (IDE 预取模式)

大部分硬盘均支持 IDE Prefetch 功能, 打开可以大大加快资料读取的速度.

设定值有: [Enabled], [Disabled].

IDE HDD Block Mode (IDE 硬盘块模式)

块模式也被称为块交换, 多命令或多扇区读/写. 如果您的 IDE 硬盘支持块模式 (多数新硬盘支持), 选择 Enabled, 自动检测到最佳的且硬盘支持的每个扇区块的读/写数.

3.2.4.2 Onboard Device (板载设备特性)

Phoenix-Award BIOS CMOS Setup Utility		
Onboard Device		
HD Audio	[Auto]	Item Help
HDMI Audio	[Disabled]	Menu Level ▶
Onboard Lan Controller	[Enabled]	
Onboard Lan Boot ROM	[Disabled]	
OnChip USB	[V1.1+V2.0]	
USB Keyboard/Storage Support	[Disabled]	
SOYO Enet Controller	[Disabled]	
System BIOS Protect	[Enabled]	
↑↓←→:Move Enter:Select +/-/PU/PD:Value F10:Save ESC:Exit F1:General Help F5:Previous Values F6:Fail-Safe Defaults F7:Optimized Defaults		

HD Audio (是否启动内置的音效功能)

该选项在设置是否启动内置的音效功能, 并自动配置相关的系统资源.

HDMI Audio (HDMI 音效功能) 【此功能需主板支持】

必须把选项设置为 Enabled 才能够实现在 HDMI 接口上同时输出音频和视频.

Onboard Lan Controller (主板内建网卡设定)

该选项设置是否启动内置的网络功能. 可选项: Disabled, Enabled

Onboard Lan Boot ROM (主板网卡无盘网络启动功能)

如果需要使用板载网卡组建无盘系统, 必须设置为 Enabled, 一般个人用户设 Disabled 即可.

OnChip USB (内建 USB 控制设定)

V1.1+V2.0	使用主板集成 USB 功能, 可以支持 USB2.0/1.1
V1.1	关闭主板 USB2.0 功能, 只是用 USB1.1 功能
Disabled	不使用主板集成 USB 功能

USB KeyBoard/Storage Support (DOS 下 USB 键盘或存储设备支持)

该选项设置是否支持 DOS 下使用 USB 键盘或存储设备功能. 可选项: Disabled, Enabled

System BIOS Protect (系统 BIOS 保护)

此功能必须关闭才能正常向主板的 CMOS 写入数据.

SOYO ENet Controller (梅捷网网通控制)

此功能在后面会有详细阐述, 如果要使用必须设置为 Enabled.

3.2.4.3 SuperIO Function Setup (其他集成驱动选项)

Phoenix-Award BIOS CMOS Setup Utility			
SuperIO Function Setup			
Onboard FDC Controller	[Enabled]	Item Help	
Onboard Serial Port	[2F8/IRQ3]	Menu Level ▶	
UART Mode Select	[Normal]		
Onboard Parallel Port	[378/IRQ7]		
Parallel Port Mode	[SPP]		
PWRON After PWR-Fail	[off]		
POWER ON Function	[BUTTON ONLY]		
x KB Power ON Password	Enter		
x Hot Key Power ON	Ctrl-F1		
↑↓←→:Move Enter:Select +/-/PU/PD:Value F10:Save ESC:Exit F1:General Help F5:Previous Values F6:Fail-Safe Defaults F7:Optimized Defaults			

Onboard FDC Controller (内置软驱控制器)

当使用 ISA FDC 控制卡连接时, 是否设置成启用内置软盘控制器。

Onboard Serial Port (设置内置串行口)

设置内置串行口 (COM 口) 地址, 可选择的项目是: Disabled、3F8 / IRQ4、2F8 / IRQ3、3E8 / IRQ4、2E8 / IRQ3、Auto, 缺省值为 “3F8 / IRQ4”。

UART Mode Select (通用异步接收发送器模式选择)

Normal	表示关闭红外线传输功能, 使用标准的串行端口(COM)设置
IrDA	红外线传输协定之一, 速率为 115.2Kbps

Onboard Parallel Port (板载并口设置)

可以为板载并口分配不同的中断值, 选用预设值便可。

Parallel Port Mode (并口工作模式)

用于设定并口以何种工作模式来传输数据, 一般依照连接到并口上的设备而定。使用默认值即可。设定值: Normal, EPP+ECP, SPP, EPP, ECP。

PWRON After PWR-Fail (电源恢复后的选择)

设置断电后, 当电源回复时, 系统状态选择。缺省值为“OFF”。

OFF	需按机箱面板上的电源开关才能开机
Former-Sts	电源回复时恢复系统断电前的状态
ON	电源回复时直接开机

POWER ON Function (开机方式)

Password	通过特定的密码开机	Any KEY	键盘上的任何键都可开机
Hot KEY	通过指定热键组合开机	BUTTON ONLY	通过机箱上的按键开机
Mouse Left	通过点击鼠标左键开机	Keyboard 98	通过 Windows 键开机
Mouse Right	通过点击鼠标右键开机		

KB Power ON Password (键盘开机密码)

当 “POWER ON Function” 设为 “Password” 时, 此项可设置键盘开机的密码。

Hot Key Power ON (热键开机设置)

当 “POWER ON Function” 设为 “Hot KEY” 时, 此项可选择设置开机的热键组合。

3.2.5 Power Management Setup (电源管理设定)

Phoenix-Award BIOS CMOS Setup Utility Power Management Setup			
ACPI function	[Disabled]	Item Help	
Power Management	[User Define]	Menu Level ▶	
Video Off Method	[DPMS Support]		
Soft-OFF by PBTN	[Instant-Off]		
WOL(PME#) From Soft-off	[Disabled]		
PCIE WAKE UP	[Disabled]		
Power-On by Alarm	[Disabled]		
x Day of Month Alarm	0		
x Time (hh:mm:ss) Alarm	0 : 0 : 0		
↑↓←→:Move Enter:Select +/-/PU/PD:Value F10:Save ESC:Exit F1:General Help F5:Previous Values F6:Fail-Safe Defaults F7:Optimized Defaults			

ACPI Function (ACPI 功能)

此项时用来激活 ACPI (高级配置和电源管理接口) 功能。如果您的操作系统支持 ACPI-aware, 例如 Windows98SE/2000/ME, 选择 Enabled。可选项: Enabled, Disabled。

Power Management (电源管理)

此项用于选择节电的类型和与此相关的模式:

Min Saving	停用 1 小时进入省电功能模式, 选择此项将不能改变 Doze/Standby/Suspend Mode 的值
Max Saving	停用 10 秒进入省电功能模式, 选择此项将不能改变
User Define	用户定义

Video Off Method (视频关闭方式)

设置为 “V/HSYNC+Blank” 时, 将屏幕变为空白并停止垂直和水平扫描, 设置为 “Blank Screen” 时, 将屏幕变为空白; 设置为 “DPMS Support” 时, 用 BIOS 控制支持 DPMS 节电功能的显示卡。缺省值为 “DPMS Support”。

Soft-OFF by PBTN (关闭电源方式设定)

此选项为使用 ATX 电源接头的特殊功能, 如果使用的是 AT 电源接头, 则此功能无效, 可选项有

Instant-off	当按下电源开关时, 立即将电源关闭
Delay4 Sec	按住电源开关不放, 直到 4 秒钟过后, 电源才会关闭

WOL(PME#) From Soft-off (PCI 网络唤醒功能设定)

此功能用来设定是否使用 PCI 网络唤醒功能, 可选项: Disabled, Enabled

注意: 所有的网卡必须是支持网络唤醒功能的网卡, 即网卡有一个唯一的 ID 号码, 带有网络唤醒接口, 在另一台电脑上需要网络唤醒软件。

PCIE WAKE UP (PCIE 唤醒功能设定)

此功能来设定是否使用 PCIE 设备来唤醒系统, 可选项: Disabled, Enabled

Power-On by Alarm (定时开机功能)

Enabled	使用定时开机功能, 只要预设的时间一到, 电脑就会自动开机, 选择此项后可设定相应的开机时间。
Day of Month Alarm	设定电脑自动开机的日期, 当设为 0 时, 表示每天定时开机, 设定为其他时表示某天定时开机。Time (hh:mm:ss) Alarm 可设定为其他时开机的具体时间, hh 表示时钟, mm 表示分钟, ss 表示秒钟。
Disabled	不使用定时开机功能。

3.2.6 PNP/PCI Configurations (即插即用配置)

Phoenix-Award BIOS CMOS Setup Utility PNP/PCI Configurations		
SATA Spread Spectrum	[Disabled]	Item Help
PCIe Spread Spectrum	[Disabled]	Menu Level ▶
HT Spread Spectrum	[Disabled]	
iGPU Spread Spectrum	[Disabled]	
Init Display First	[PCIEx]	
Reset Configuration Data	[Disabled]	
Resources Controlled By	[Auto(ESCD)]	
x IRQ Resources	Press Enter	
PCI/VGA Palette Snoop	[Disabled]	
** PCI Express relative items **		
Maximum Payload Size	[4096]	
↑↓←→:Move Enter:Select +/-/PU/PD:Value F10:Save ESC:Exit F1:General Help F5:Previous Values F6:Fail-Safe Defaults F7:Optimized Defaults		

SATA/PCIe/HT/iGPU Spread Spectrum (SATA/PCIe/HT/iGPU 频展功能)

当主板上的时钟发生器工作时，脉冲的峰值会产生电磁干扰（EMI）。频展功能可以降低脉冲发生器所产生的电磁干扰。在没有遇到电磁干扰问题时，此项应设为 Disabled，这样可以优化系统性能和稳定性。反之，则将该项设为 Enabled

Init Display First (显卡优先设定)

如果计算机中同时有独立的 PCIe 显卡、独立 PCI 显卡或者板载显卡时，可设定哪一个优先启动。设定值有：[PCIEx]，[PCI]，[Onboard]

Reset Configuration Data (重置配置数据)

如果安装一个新的设备，系统在重新配置资源时产生冲突，导致无法进入操作系统，则需要将此项设置为 Enabled，然后在退出 BIOS 界面后，系统会重置 Extended System Configuration Data (ESCD，扩展系统配置数据) 来解决这个问题。通常设置为 Disabled 即可。

Resources Controlled By (系统资源控制方式)

设置为“Manual”时，手动控制 PNP 卡资源，可将 IRQ 或 DMA 值分配给 PCI / ISA (PNP 及非 PNP 卡)；设置为“Auto (ESCD)”时，如果 ISA 卡及 PCI 卡全是 PNP 卡，可选择此项为 Auto，由 BIOS 自动分配中断资源。缺省值为“Auto (ESCD)”。

IRQ Resources (IRQ 资源)

如果在“Resources Controlled By”中设置为“Manual”时，将激活该项。按下“Enter”键，在另一窗口中重新分配 IRQ 资源，可以设定为保留资源或指定给 PCI PNP 功能的界面卡使用。

PCI/VGA Palette Snoop (PCI/VGA 调色板探测)

当系统中有非标准的 VGA 设备 (MPEG ISA/VESA VGA 或视频监控卡) 存在时，需要通过调色板探测来纠正帧缓存的数据，并能把它们同步发给主显示卡和非标准的 VGA 设备，避免产生黑屏及颜色异常等现象。

Enabled	MPEG ISA/VESA VGA 或视频监控卡可以与 PCI/VGA 一起运作。
Disabled	MPEG ISA/VESA VGA 或视频监控卡不能与 PCI/VGA 一起运作。

Maximum Payload Size (最大有效载荷设定)

此项设置 PCI Express 设备的最大 TLP (传输层数据包) 有效载荷值。

3.2.7 PC Health status (系统状态监控)

Phoenix-Award BIOS CMOS Setup Utility PC Health Status			
Show H/W Monitor in POST	[Enabled]	Item Help	
CPU Shutdown Temp Control	[Disabled]	Menu Level ▶	
CPU Warning Temp Control	[Disabled]		
VCORE	CPU 核心电压		
NBVCC	北桥电压		
+5V	正 5 伏电压		
+12V	正 12 伏电压		
5VSB	5 伏待机电压		
VDIMM	内存电压		
VBAT	电池电压		
CPU Temperature	CPU 核心温度		
SYS Temperature	系统温度		
CPU Fan	CPU 风扇		
SYSFan1	系统风扇 1		
SYSFan2	系统风扇 2		
Smart Fan Temperature	[Disabled]		
↑↓←→:Move Enter:Select +/-/PU/PD:Value F10:Save ESC:Exit F1:General Help F5:Previous Values F6:Fail-Safe Defaults F7:Optimized Defaults			

Show H/W Monitor in POST

Enabled	允许在 POST 过程中显示系统状态信息
Disabled	不允许在 POST 过程中显示系统状态信息

CPU Warning/Shutdown Temp Control (CPU 报警/关机保护温度控制)

该选项可以设置关机保护温度，当 CPU 温度高于设定值之后主板将会报警或者自动切断计算机电源。可选项：[60]~[99]°C

Smart Fan Temperature (智能风扇配置模式)

CPU 风扇转速智能控制功能。当系统监控到 CPU 达到相应温度时，风扇自动提高转速，加强散热效果，保障系统稳定。

3.2.8 Frequency/Voltage Control (频率/电压设置)

Phoenix-Award BIOS CMOS Setup Utility Frequency/Voltage Control		
CPU Frequency	[200MHz]	Item Help
Onboard VGA Clock	[425MHz]	Menu Level ▶
PCIe Clock	[Default]	
CPU Voltage	[Normal]	
CHIP Voltage	[Normal]	
DIMM Voltage	[Normal]	
↑↓←→:Move Enter:Select +/-/PU/PD:Value F10:Save ESC:Exit F1:General Help F5:Previous Values F6:Fail-Safe Defaults F7:Optimized Defaults		

CPU Frequency (CPU 外频设置)

可以通过手动设置 CPU 外频，超频时候必须使用到此功能，如果对计算机不熟悉的用户请勿轻易改动此设置，否则可能导致不可预测的后果。

Onboard VGA Clock (VGA 频率调节) [需主板支持]

板载 VGA 核心工作频率调节。如果对计算机不熟悉的用户请勿轻易改动此设置，否则可能导致不可预测的后果。设定值：[425]~[600]

PCIe Clock (PCIe 时钟)

可以通过手动设置 PCIe 的工作时钟频率，可以避免超频导致 PCIe 设备工作异常，如果对计算机不熟悉的用户请勿轻易改动此设置，否则可能导致不可预测的后果。

CPU/CHIP/DIMM Voltage (CPU/芯片组/内存电压)

可以对包括 CPU/DIMM (内存)/CHIP (芯片组) 电压进行调节，如果对计算机不熟悉的用户请勿轻易改动此设置，否则可能导致不可预测的后果。

3.2.9 Password Settings (密码设置)

Phoenix-Award BIOS CMOS Setup Utility Password Settings		
Set Supervisor Password	[Press Enter]	Item Help
Set User Password	[Press Enter]	Menu Level ▶
↑↓←→:Move Enter:Select +/-/PU/PD:Value F10:Save ESC:Exit F1:General Help F5:Previous Values F6:Fail-Safe Defaults F7:Optimized Defaults		

Set Supervisor/User Password (管理员/用户密码设定)

此项用来设置管理员或用户密码，这两种密码的权限不同，管理员密码能进入并修改 BIOS 设定程序，而用户密码只能进入，但是无法修改 BIOS 的设定。

密码长度最多为 8 个字符，输入后按“Enter”键，BIOS 会要求使用者再输入一次以核对，若两次密码都吻合则 BIOS 会将其保存下来。

若使用者想取消密码，只须在输入新密码时直接按下“Enter”键，此时 BIOS 会显示“Password Disabled”，则下次开机时就无须输入密码。

3.2.10 Load Optimized Defaults (载入性能优化缺省值)

此项能够允许用户把所有的 BIOS 选项恢复到性能优化缺省值；

Phoenix-Award BIOS CMOS Setup Utility	
▶ Standard CMOS Features	▶ CPU StepplessSpeed
▶ Advanced BIOS Features	▶ TURBO User Overclock Settings
▶ Advanced Chipset Features	▶ Password Settings
▶ Integ	Load Optimized Defaults (Y/N) N
▶ Power	Save & Exit Setup
▶ Miscellaneous Control	Exit Without Saving
▶ PC Health Status	Esc : Quit
↑↓←→ : Select Item	
F10 : Save & Exit Setup	
Time, Date, Hard Disk Type...	

3.2.11 Load Standard Defaults (载入标准缺省值)

该选项可以装入 BIOS 默认的标准设置。这些设置值是生产厂商为提高您系统的稳定性预先做的一些设置；

Phoenix-Award BIOS CMOS Setup Utility	
▶ Standard CMOS Features	▶ CPU StepplessSpeed
▶ Advanced BIOS Features	▶ TURBO User Overclock Settings
▶ Advan	Load Standard Defaults (Y/N) N
▶ Integr	Save & Exit Setup
▶ Power	Exit Without Saving
▶ Miscellaneous Control	Esc : Quit
▶ PC Health Status	↑↓←→ : Select Item
F10 : Save & Exit Setup	
Time, Date, Hard Disk Type...	

3.2.12 Save & Exit Setup (退出设置程序并储存设置)

此项用来保存 CMOS 设置参数并退出 CMOS 设置菜单；若按下“Y”键并按下“Enter”键，则储存任何变更设定并退出 CMOS 设置画面；若按下“N”键并按下“Esc”键，则可回到 CMOS 设置画面；

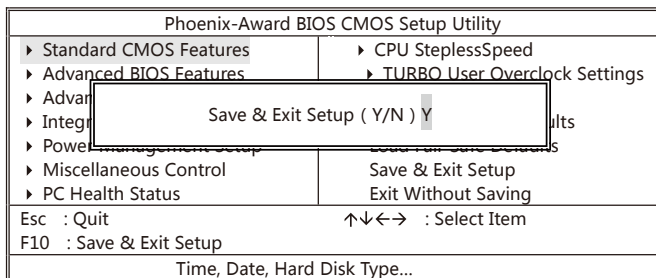

3.2.13 Quit Without Saving (退出设置程序不储存设置)

退出 CMOS 设置菜单；若按下“Y”键并按下“Enter”键，则不储存任何变更立即离开 CMOS 设置画面；若按下“N”键并按下“Esc”键，则可回到主画面；

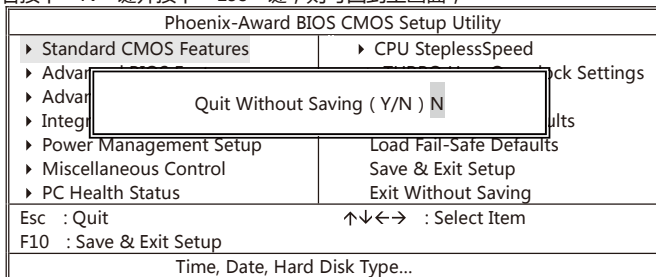

第四章 RAID 控制器的设置

4.1 磁盘阵列的分类

根据RAID所采用的方法不同，可以将其分为不同级别。而不同型号的主板所能够支持的RAID模式各有不同。

RAID 0 模式 (Striping) :

此种模式采用把连续的数据分割成相同大小的数据块，把每段数据分别写入到阵列中不同硬盘的方法，从而获得更高的性能。选择此模式时，最好选择容量大小一样的硬盘，以获得最佳的硬盘空间利用率，否则所能使用的硬盘大小只能以容量最小的硬盘容量乘上使用RAID 0模式的硬盘个数为准。此模式的缺点是当其中一个硬盘受到破坏时其它使用RAID 0模式的硬盘上的资料也会被破坏。

RAID 1 模式 (Mirroring) :

此模式至少有两个硬盘，其中一个硬盘存放的是另外一个硬盘的镜像备份，主要用于保证硬盘数据的安全。当一个硬盘上的数据遭到破坏时，可从备份的硬盘引导并恢复被破坏的硬盘上的数据。选择此模式时，最好选择容量大小一样的硬盘，以获得最佳的硬盘空间利用率，否则所能使用的硬盘大小只能以容量最小的硬盘为准。此模式的缺点是需要增加一个额外的硬盘来提升数据安全性。

RAID 0+1 模式 (Striping/Mirroring) :

此模式是RAID0和RAID1的综合模式，既安全又可以提高性能。但至少需要4个硬盘。

JBOD模式 (Just Bundle Of Disks) :

JBOD (Just Bundle Of Disks) 译成中文可以是“简单磁盘捆绑”，通常又称为 Span，JBOD 不是标准的 RAID 级别，但同样是将多个资料存到多个硬盘中，且在处理中 JBOD 被视作一个硬盘装置。

4.2 NVIDIA RAID BIOS 设定

在系统开机自检时按DEL键进入BIOS设置画面，选择“Integrated peripherals”后在“RAID Configuration”项按回车键后，再将要作磁盘阵列的硬盘设为“Enabled”后按“F10”键保存退出即可。在系统开机自检到NVIDIA BIOS 检测画面时，可以按“F10”键可以进入NVIDIA BIOS 设置画面：

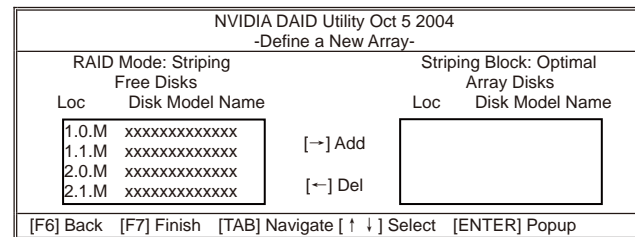

4.3 建立磁盘阵列

当进入NVIDIA BIOS画面后，

1. 选择RAID Mode并按“Enter”，便会出现如下子菜单：

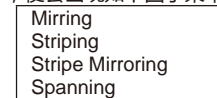

可以使用选择阵列模式；

2. 按“TAB”键，选择“Striping Block”并按下“Enter”，便会出现下图子菜单：

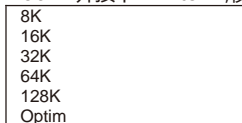

若选择 Striping 或 Stripe Mirroring 模式，请使用上下方向键来选择提供 RAID 0 模式所使用的延展区块大小，并按下“ENTER”，可选择的范围从 8KB 到 128KB；

3. 按下“TAB”选择阵列硬盘，使用方向键来指定作为阵列的硬盘；

4. 按下“F7”建立阵列设定，选择完毕后出现如下信息：

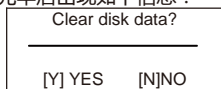

5. 按下“Y”清除所选择的硬盘，按下“N”继续磁盘阵列的设定工作，出现下图：

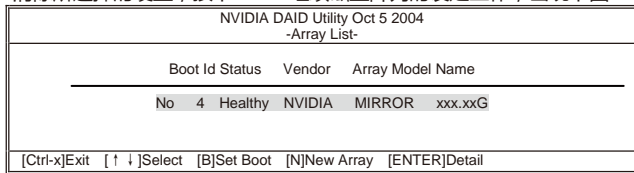

6. 按下“Ctrl-X”保存设定并退出；

4.4 NVIDIA RAID 驱动的安装 (WIN2000/XP)



当从光盘引导安装 Win2000/XP 系统时，当屏幕下方出现“Press F6 if you need to install third part SCSI or RAID Driver”时，按“F6”键。如上图所示：

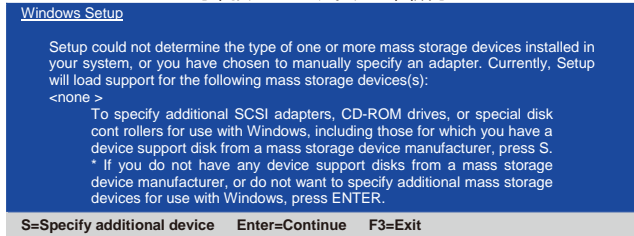

当出现“Windows Setup”画面时，按“S”键添加一个新设备，如上图所示：



将驱动软盘放入软驱后按“Enter”键，如上图所示：

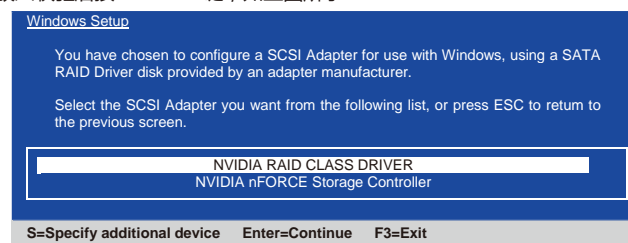

出现上图画面后，选择“NVIDIA RAID CLASS Driver”后按 Enter 键安装，再重复上面的步骤：按 S 键添加驱动，安装“NVIDIA nFORCE Storage Controller”。以后的安装过程和普通的硬盘安装方法完全相同。

第五章 梅捷网易通使用说明

5.1 最终用户许可协议

梅捷科技将本产品的使用权授予您，同时，您需严格遵守以下条款：

1. 本产品仅限使用于一台计算机上；
2. 若有第三方接受本协议，您可将本产品（包含原文档和所有拷贝）及许可协议一并转交给第三方，同时您需将与本产品有关的文档及拷贝销毁；
3. 不对本产品进行逆向工程、反汇编或解体拆卸等操作；
4. 不对本产品进行仿制、假冒、拷贝、复制、抄袭、修改、或转译等操作；
5. 不可向他人非法租赁或转让本产品的全部或部分（但本协议中明文规定的除外），若您将其租赁或转让给第三方时，对照上述第 2 条之规定，您的使用权将自行终止；

5.1.1 许可终止

若您违反本协议的任一条款，我公司随时会中止对您的授权许可。此时，您需销毁本产品及与之有关的所有文档或归还我公司；

5.1.2 适用法律

《知识产权保护条例》、《版权法》、《著作权法》及《专利法》等相关法律法规；

5.1.3 免责声明

请勿将本产品应用在重要网络服务器、卫星发射、国家机密、生命维持等重要场合，否则由此引起的任何损失，我公司不对其承担任何责任；

使用本产品，您仍需要对重要数据定期备份，因为数据损坏或丢失的原因是多种多样的，若您因没有及时做好备份工作而造成的任何硬盘数据损失，我公司不承担任何责任；

？ 在本手册的编写过程中已力求内容的正确与完整，如有任何错误或缺失恕不附带任何责任；

？ 梅捷科技不负责用户误操作下造成的任何损失；

？ 梅捷科技保留权利可随时变更本手册所提及的硬件及软件而毋须事先声明；

本许可协议的最终解释权归梅捷科技所有；

5.2 产品简介

“梅捷网易通”是梅捷科技推出的一个应用于中小型网络环境的集成高效、经济实用、易于使用的管理平台解决方案。它提供的管理功能可有效地帮助系统管理员维护一个安全的、稳定的系统，从而提高管理效率，降低管理成本。它具有数据动态快速保存、瞬间恢复以及高速网络克隆的功能，它采用了新型智能双内核架构，对硬盘及 CMOS 数据进行全面保护与防护；对各种计算机病毒、黑客、木马或人为破坏以及失误操作而造成的数据损失以及系统损坏，可在几秒内快速、无损恢复，并且不影响机器性能、即插即用，让用户“无忧无虑”地、“随心所欲”地使用电脑。结合相应的网卡形式应用于计算机网络数据克隆领域的专用产品，具备强大的网络克隆功能，用于局域网环境中，不需要任何操作系统的支持，可使一台计算机硬盘数据对局域网中另一台或多台计算机进行不同选择设置的硬盘数据克隆以及 CMOS 数据克隆。

梅捷网易通主要功能说明			
项次	主要功能	详细功能	备注
1	数据恢复	<ul style="list-style-type: none"> ◆ 保护硬盘数据 ◆ 恢复硬盘数据 ◆ 保护 COMS 数据 	数据恢复功能可以保护硬盘上的数据免受破坏，不管是系统数据或者是用户的数据都可以得到保护，在安装硬盘保护的机器上，客户机可以恢复到之前被保存的状态，并且每次重启后硬盘上被保护的扇区都将恢复到上次保存过的状态。

2		<ul style="list-style-type: none"> ◆ 一对多的网络克隆 ◆ COMS 设置克隆 	该技术不需要操作系统支持即可实现开机即用的智能安装方案，客户端通过网络自动联接到服务器上进行克隆，从而最大程序的缩短了漫长的安装长程。它能实现 1GB 的操作系统在几分钟内完成对几百台 PC 的网络克隆。
3		<ul style="list-style-type: none"> ◆ 远程配置 ◆ 远程恢复 ◆ 远程执行任务 ◆ 远程开机、重启、关机 ◆ 发送消息 ◆ 查看屏幕 ◆ 文件传输 	服务器端可对局域网内所的客户端计算机进行恢复、保存、设置、卸载、关机、重启等远程管理。通过服务器端还可以变更、设置改客户端计算机相关配置，例如客户端计算机“名称”、“IP 地址”、“子网掩码”；文件传输功能可以在服务器端向客户端传输各种文件。

梅捷网易通模块说明			
项次	模块名称	功能说明	备注
1	固件端	梅捷网易通核心程序	嵌入于主板 BOIS 之中，实现数据恢复、网络克隆功能
2	驱动程序	固件端的驱动程序	安装于操作系统中
3	管理软件	客户端/服务器端	实现网络管理的各种功能

5.3 梅捷网易通固件端及网络克隆安装使用

5.3.1 固件端的开启

1. 打开电源或重新启动系统，在自检画面的最下面一行可看到“PRESS TO ENTER SETUP”；
2. 按下键后，即可进入 BIOS 设定程序；
3. 进入“Miscellaneous Control”选项或“Integrated Peripherals”->“Onboard Device”选项（此两项在同一主板上仅有一项）；
4. 找到并将“SOYO Enet Control”设置为“Enabled”；
5. 在安装系统前请正确开启此功能；

5.3.2 驱动程序的安装

将附送的驱动光碟放入光驱中，此时安装程序将自动弹出“友好安装界面”。若没有出现“友好安装界面”，此时您只需要运行 F:\soyo.exe 同样也会出现“友好安装界面”（“F:\”为光驱盘符）；

1. 在进入“工具”栏后，单击“Install SOYO Enet Drivers”进入下一步安装；
2. 勾选“安装防破解补丁”后，单击“确定”进行安装；



5.3.3 固件端的安装与使用

1. 开启计算机待 BIOS 自检完毕后，将出现“Alt+R Start SOYO Enet”的提示；
 2. 此时请按“ALT+R”；此时将会出现安装界面的欢迎屏幕；欢迎屏幕左侧简述了“梅捷网易通”数据保护功能的使用方法，并提示默认的预设管理员密码为：12345678。右侧显示三个选项按钮“安装”“网络克隆”和“退出”，使用键盘的“↓”、“↑”光标键（方向键）可以进行这三个选项的选择；
- 安装：进行“梅捷网易通”固件端的安装；
网络克隆：进行局域网内的硬盘数据网络克隆操作（只有 RTL8100/VT6103 网卡芯片的主板才会直接显示此选项，其他网



卡芯片的主板都必须用加载驱动的方法才能进行网络克隆)；

退出：退出本产品用户界面，进入操作系统；

3. “安装”为默认选择项，直接按回车键可以执行此选项并开始固件端的安装；

5.3.4 网络克隆

注：nVIDIA C51&C61 芯片的主板只有板载了 RTL8100 或 RTL8110 网卡才支持此功能！（如果主板板载网卡是 RTL8100/VT6103 芯片，则可跳过下面的 2~5 步骤，直接从梅捷网易通的欢迎界面中选择网络克隆按钮，即可选择接收或者发送状态，无需使用特殊启动方式。）

1. 确保主板 BIOS 中的“SOYO Enet Control”功能已开启；

2. 在使用“网络克隆”功能之前，请不要在接收端预先安装“梅捷网易通”固件端；

3. 制作引导盘（引导盘可为软盘、光盘或者 U 盘）并将随机光盘“SOYO_ENET\BOOT_FILE\X

XXX”目录下的文件拷贝到引导盘；

4. U 盘必须具有 USB 引导功能，工作模式必须为“FDD”；

5. 启动计算机在 CMOS 引导选项中设置为相应的引导优先（若引导盘为光盘设置为光盘优先引导；若引导盘为软盘设置为软盘优先引导；若引导盘为 U 盘设置为 U 盘优先引导）；

6. 启动盘正常启动后，将出现左图所示的界面，此时按任意键进行入“手动连线”状态，在右图界面中选择“发送”、“接收”，按回车键进行网络克隆；

接收：接收由发送端计算机所发送的克隆数据，从而作为接收端。本产品支持自动连线，一般不需要人为操作，因而大幅度的提高了工作效率；

发送：任选一台系统完好的计算机为发送端计算机，其他计算机则默认作为接收端，向所有连线的接收机发送克隆数据；

在发送机上选择“发送”按钮，按回车键，进行克隆方式的选择；

C 盘克隆：向所有联线的接收端克隆发送端的 C 盘（系统盘）数据；

全盘克隆：向所有的接收端克隆发送机的整个硬盘数据；

自定义选择：有选择性的克隆发送端的分区扇区、有效数据等克隆任务；

CMOS 拷贝：向所有接收端克隆发送端计算机的 CMOS 数据；

参数设置：进行发送延时、以及硬件延时等设置。由于网络克隆功能的实现与复杂的网络环境有很密切的关系，提供以下几个设置值供参考：

- 260 微秒 速度最优化状态
- 480 微秒 兼容状态
- 650 微秒 性能最优化状态

注意：为了避免网络克隆速度过慢，请在操作时断开网络的外部连接，仅保障局域网内需要进行网络克隆的计算机网络畅通，这样可提高克隆效率。克隆过程中执行停止克隆的操作，将会破坏接收端原有系统及硬盘数据。

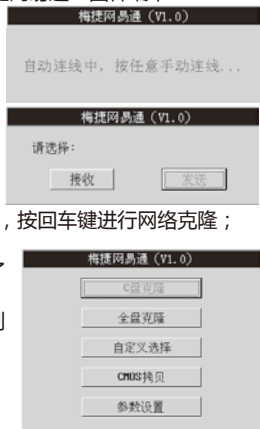

5.3.5 快速恢复与保存

1. 快速恢复数据

重新开机，在 BIOS 自检结束后即将进入操作系统时，快速按下 F9 键（安装时选择了“按 F9 恢复”方式），屏幕将会显示确认界面；

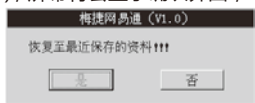

注意：所有数据将恢复到您安装本产品时或最后一次“保存当前数据”时的状态！若以后添加或修改了重要资料，请注意及时保存或备份！数据恢复进行中要避免开、关机操作，以防止数据丢失造成系统无法正常运行。

2. 快速保存数据

如果安装“梅捷网易通”后，在被保护的分区新添加了重要资料，想永久保存时，需要对当前保

护分区数据进行即时的动态保存；

需要保存时，请重新启动计算机，在 BIOS 自检结束后即将进入操作系统时，快速按下 HOME 键，出现输入密码对话框，正确输入密码后，出现任务进度提示界面，保存数据结束后进入操作系统；

之后进行数据恢复时，可使被保护的硬盘分区数据恢复到最后一次进行保存数据时的状态；

注意：使用“保存当前数据”功能时，一定要小心！必须保证当前状态下系统数据完好无损，否则会将已受损的不正确的系统也一起保存下来，导致无法恢复到正常状态！

3. 数据的恢复与保存

如果计算机使用者或系统管理员修改 CMOS 参数，并需要保存重新设置的 CMOS 参数，则需要在 CMOS 参数修改并保存后，在计算机重新启动并自检结束时，立即按下 HOME 键，屏幕会弹出一个对话框，要求输入正确的管理员密码，输入正确后，屏幕将显示如下界面。

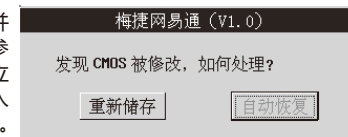

5.4 网络管理的安装使用

5.4.1 网络管理软件安装

1. 局域网环境内的所有应用“网络管理”的计算机必须安装“IPX 协议”才可以正常使用。因为“IPX 协议”直接利用网卡地址，不需要另外配置地址，并且不影响网络速度，所以《网络管理》采用 IPX 协议；

2. 在局域网环境内，指定或任选一台计算机作为服务器（主控端），进行安装服务器端程序；

3. 安装完毕 执行“开始”菜单“程序\SOYO Enet\SOYO Enet 服务器端”来运行“网络管理”服务器端程序；

4. 安装客户端程序时，执行驱动光盘中的“Install SOYO Enet Client”项进行客户端程序的安装；

5. 安装过程中，可以为客户端设置通讯端口，默认为“26471”，如果服务器端程序另行作了其他设置，请保持与服务器端一致；安装完毕，客户端程序将自动运行；

5.4.2 运行“网络管理”服务器端

在服务器端计算机执行“开始”菜单“程序\SOYO Enet\SOYO Enet 服务器端”来运行“网络管理”服务器端程序，进入主程序之前，需要输入管理密码才可以正常使用网络管理的各个功能。

默认密码是：12345678。管理员可以根据自己需要进行重新设置，其设置方法见后续章节的相关介绍；

正确输入密码，将进入“网络管理”的主界面；在操作界面，可以进行本软件的所有管理功能的操作。详尽操作及使用方法，见后续章节；

登陆“网络管理”服务器端程序，可以对局域网内所有安装了“梅捷网易通”的客户端计算机进行恢复、保存、设置、卸载、关机、重启等远程管理。

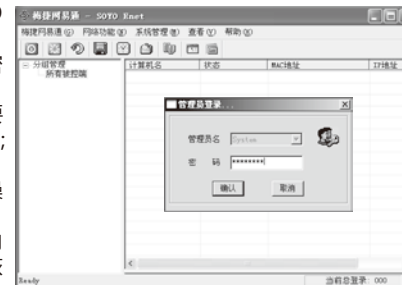

5.5 常见问题与技术支持

5.5.1 梅捷网易通常见问题与解答

1. 问：梅捷网易通不出现安装画面怎么办？

- 答：首先，请确认是否已开启了“SOYO Enet”功能，请参考如下方法开启；
- A. 打开电源或重新启动系统，在自检画面的最下面一行可看到“Press to Enter setup”，按下键后，即可进入BIOS设定程序；
- B. 进入“Miscellaneous Control”选项或“Integrated Peripherals”->“Onboard Drive”选项（此两项在同一主板上仅有一项）；
- C. 找到并将“SOYO Enet Control”设置为“Enabled”；
- 其次，开机进入CMOS 参数设置，检查D000，D800 等SHADOW RAM（影子内存）的设置是否为Disabled（禁止），如果不是，将之修改为Disabled；
2. 问：梅捷网易通进行网络克隆时，能安装保护系统之后再行克隆吗？
- 答：可以，但是您要确保您的硬盘大小、型号要相同。如果克隆时未安装保护系统，硬盘的大小与型号是不受限制的；
3. 问：梅捷网易通能进行CMOS 克隆吗？
- 答：可以，但是您要确保您的主板型号相同；
4. 问：梅捷网易通进行网络克隆时，接收端机器的数量是否受到限制？
- 答：不受限制；
5. 问：梅捷网易通进行网络克隆时是否要与外网断开？
- 答：最好要断开的，如果不断开，网络上的数据包就会影响到网络克隆的速度；
6. 问：进行网络克隆必须具备哪些条件？
- 答：进行克隆的机器，必须都开启梅捷网易通并确保网络畅通；
7. 问：进行网络克隆时需要安装网卡驱动吗？
- 答：不需要安装网卡驱动，梅捷网易通进行网络克隆时不依赖任何操作系统；
8. 问：为什么打开梅捷网络管理主控端和客户端时，出现“INIT NETWORK FAIL！”？
- 答：因为没有安装IPX/SPX协议，请正确安装IPX/SPX协议；
9. 问：为什么我用《网络管理》的服务器端对所有登录的客户端重新进行IP地址与子网掩码的自动分配后，发现客户端重启后IP地址没有变？
- 答：请检查客户端是不是使用了DHCP(自动获取IP地址)，把它改选为指定IP地址，就可以对其进行远程设置IP了；
10. 问：为什么客户端不能找到已登录的被控端？
- 答：这个问题会发生在windows2000下，请检查IPX 协议的“帧类型”属性是否设置为“自动检测”，“内部网络号”属性是否设置为“0”；

5.5.2 多硬盘设置及 USB-DISK 使用注意事项

- “梅捷网易通”仅支持一个硬盘进行数据的保存及恢复等功能，如果您需要在具有“梅捷网易通”功能的主板上使用多个硬盘或USB-DISK，您需要按如下方式进行设置；
1. 首先在梅捷主板上安装您需要保护的硬盘按本手册前述中所述的方法，对此硬盘进行设置；
 2. 设置完成后，关闭电脑把第二个（或更多）硬盘，接到主板并开启电脑；
 3. 开机后按“Home”键，进入“梅捷网易通”固件端的管理界面，按提示重新保存“COMS”并退出即完成设置，可以正常使用；

5.5.3 USB-DISK 使用注意使用

如果您需要在具有“梅捷网易通”功能的主板上使用USB-DISK，请在电脑已正常进入操作系统后，再把您的USB-DISK插入到电脑中，否可能会出现由于USB-DISK主控芯片的不同而导致不能正常进行操作系统或不能进行“梅捷网易通”的安装提示界面。

第六章 附录

6.1 主板规格

型号	SY-AMN6PI-GR/RL	SY-AMN5H-GR/RL	SY-AMN52H-GR/RL
芯片组	NVIDIA® MCP61P	NVIDIA® MCP61P	NVIDIA® MCP68系列
前端总线	支持HyperTransport总线 2000MT/s	支持HyperTransport总线 2000MT/s	支持HyperTransport总线 2000MT/s
CPU支持	AMD® Socket AM2/AM2+系列 Sempron; Athlon64; Athlon64 X2; Phenom FX; Phenom X4; Phenom X2 CPU; 其他AMD® socket AM2/AM2+系列CPU	AMD® Socket AM2/AM2+系列 Sempron; Athlon64; Athlon64 X2; Phenom FX; Phenom X4; Phenom X2 CPU; 其他AMD® socket AM2/AM2+系列CPU	AMD® Socket AM2/AM2+系列 Sempron; Athlon64; Athlon64 X2; Phenom FX; Phenom X4; Phenom X2 CPU; 其他AMD® socket AM2/AM2+系列CPU
内存支持	DDR2 533/667/800MHz (由CPU决定)	DDR2 533/667/800MHz (由CPU决定)	DDR2 533/667/800MHz (由CPU决定)
I/O接口	4X SATA 3.0Gb/s接口 1X FDD接口 1X COM Port 1X LPT Port (插针式) 10X USB1.1/2.0接口 1X PS/2 Keyboard 1X PS/2 Mouse 1X 红外线接口 1X CD-in接口 1X E-IDE接口 1X VGA接口 1X DVI接口 (仅支持数字式DVI信号) 1X HDMI-SPDIF插针	4X SATA 3.0Gb/s接口 1X FDD接口 1X COM Port 1X LPT Port (插针式) 10X USB1.1/2.0接口 1X PS/2 Keyboard 1X PS/2 Mouse 1X 红外线接口 1X CD-in接口 1X E-IDE接口 1X HDMI-SPDIF插针 1X SPDIF Out RCA端子	4X SATA 3.0Gb/s接口 1X FDD接口 1X COM Port 1X LPT Port (插针式) 10X USB1.1/2.0接口 1X PS/2 Keyboard 1X PS/2 Mouse 1X 红外线接口 1X CD-in接口 1X E-IDE接口 1X HDMI-SPDIF插针 1X SPDIF Out RCA端子
板载显卡	NVIDIA GeForce 6100	无	无
板载声卡	六声道/前置音频插针	六声道/前置音频插针	六声道/前置音频插针
板载网卡	GR板载千兆网卡 RL板载百兆网卡	GR板载千兆网卡 RL板载百兆网卡	GR板载千兆网卡 RL板载百兆网卡
扩展槽	1X PCI Express x16插槽 4X DIMM插槽 2X PCI插槽	1X PCI Express x16插槽 1X PCI Express x1插槽 4X DIMM插槽 3X PCI插槽	1X PCI Express x16插槽 1X PCI Express x1插槽 4X DIMM插槽 3X PCI插槽
电源管理	支持ACPI 1.0、APM 1.2规格	支持ACPI 1.0、APM 1.2规格	支持ACPI 1.0、APM 1.2规格
物件清单	主板一片、主板说明书一本、 驱动光盘一张、Serial ATA 连接线一套、I/O挡板一片、 IDE排线一套	主板一片、主板说明书一本、 驱动光盘一张、Serial ATA 连接线一套、I/O挡板一片、 IDE排线一套	主板一片、主板说明书一本、 驱动光盘一张、Serial ATA 连接线一套、I/O挡板一片、 IDE排线一套、PCI-E子卡
硬件监控	系统电压、温度、风扇转速 侦测	系统电压、温度、风扇转速 侦测	系统电压、温度、风扇转速 侦测
磁盘阵列	NV RAID	NV RAID	NV RAID
特色功能	梅捷网易通 (SOYO Enet)	梅捷网易通 (SOYO Enet)	梅捷网易通 (SOYO Enet)

型号	SY-N750+	SY-N570H+	SY-N570+
芯片组	NVIDIA® MCP72P系列	NVIDIA® nFORCE 570LT系列	NVIDIA® nFORCE 570LT系列
前端总线	支持HyperTransport 3总线	支持HyperTransport总线2000MT/s	支持HyperTransport总线2000MT/s
CPU支持	AMD® Socket AM2/AM2+系列 Sempron; Athlon64; Athlon64 X2; Phenom FX; Phenom X4; Phenom X2 CPU; 其他AMD® socket AM2/AM2+系列CPU	AMD® Socket AM2/AM2+系列 Sempron; Athlon64; Athlon64 X2; Phenom FX; Phenom X4; Phenom X2 CPU; 其他AMD® socket AM2/AM2+系列CPU	AMD® Socket AM2系列 Sempron; Athlon64; Athlon64 X2 CPU; 其他AMD® socket AM2系列CPU
内存支持	DDR2 533/667/800/1066MHz (由CPU决定)	DDR2 533/667/800MHz (由CPU决定)	DDR2 400/533/667/800MHz (由CPU决定)
I/O接口	6X SATA 3.0Gb/s接口 1X FDD接口 1X COM Port (插针式) 1X LPT Port (插针式) 10X USB1.1/2.0接口 1X PS/2 Keyboard 1X PS/2 Mouse 1X 红外线接口 1X CD-in接口 1X E-IDE接口 1X VGA接口 1X DVI接口 (仅支持数字式DVI信号) 1X HDMI接口 1X HDMI-SPDIF插针 1X Power开关 1X Reset开关 1X CMOS清除开关	4X SATA 3.0Gb/s接口 1X FDD接口 1X COM Port 1X LPT Port (插针式) 10X USB1.1/2.0接口 1X PS/2 Keyboard 1X PS/2 Mouse 1X 红外线接口 1X CD-in接口 1X E-IDE接口 1X HDMI-SPDIF插针 1X Power开关 1X Reset开关 1X CMOS清除开关	4X SATA 3.0Gb/s接口 1X FDD接口 1X COM Port 1X LPT Port (插针式) 10X USB1.1/2.0接口 1X PS/2 Keyboard 1X PS/2 Mouse 1X 红外线接口 1X CD-in接口 1X S/PDIF RCA接口 1X E-IDE接口 1X HDMI-SPDIF插针 1X S/PDIF RCA接口
板载显卡	NVIDIA nForce 750a SLI	无	无
板载声卡	八/六声道 (可选) 前置音频插针	八/六声道 (可选) 前置音频插针	六声道/前置音频插针
板载网卡	板载千兆网卡	板载千兆网卡	板载千兆网卡
扩展槽	1X PCI-E Gen2 x16插槽 1X PCI-E Gen2 x1插槽 1X SLI专用插槽 4X DIMM插槽 2X PCI插槽	1X PCI Express x16插槽 1X PCI Express x1插槽 1X SLI专用插槽 4X DIMM插槽 2X PCI插槽	1X PCI Express x16插槽 1X PCI Express x1插槽 1X SLI专用插槽 4X DIMM插槽 2X PCI插槽
电源管理	支持ACPI 1.0、APM 1.2规格	支持ACPI 1.0、APM 1.2规格	支持ACPI 1.0、APM 1.2规格
物件清单	主板一片、主板说明书一本、驱动光盘一张、Serial ATA连接线一套、I/O挡板一片、IDE排线一套	主板一片、主板说明书一本、驱动光盘一张、Serial ATA连接线一套、I/O挡板一片、IDE排线一套	主板一片、主板说明书一本、驱动光盘一张、Serial ATA连接线一套、I/O挡板一片、IDE排线一套、PCI-E子卡
硬件监控	系统电压、温度、风扇转速侦测、数字诊断灯	系统电压、温度、风扇转速侦测、数字诊断灯	系统电压、温度、风扇转速侦测、数字诊断灯
磁盘阵列	NV RAID	NV RAID	NV RAID
特色功能	梅捷网易通 (SOYO Enet)、Hybrid SLI、全固态电容	梅捷网易通 (SOYO Enet)、全固态电容	梅捷网易通 (SOYO Enet)、全固态电容

注：N570+主板附送一张PCI-E子卡，在主板使用单显卡时必须把子卡插在PE1槽上，否则显卡工作可能会异常。

型号	SY-N9+	SY-N8+	SY-N8-GR/RL
芯片组	NVIDIA® MCP78U系列	NVIDIA® MCP78S系列	NVIDIA® MCP78S系列
前端总线	支持HyperTransport 3总线	支持HyperTransport 3总线	支持HyperTransport 3总线
CPU支持	AMD® Socket AM2/AM2+系列 Sempron; Athlon64; Athlon64 X2; Phenom FX; Phenom X4; Phenom X2 CPU; 其他AMD® socket AM2/AM2+系列CPU	AMD® Socket AM2/AM2+系列 Sempron; Athlon64; Athlon64 X2; Phenom FX; Phenom X4; Phenom X2 CPU; 其他AMD® socket AM2/AM2+系列CPU	AMD® Socket AM2/AM2+系列 Sempron; Athlon64; Athlon64 X2; Phenom FX; Phenom X4; Phenom X2 CPU; 其他AMD® socket AM2/AM2+系列CPU
内存支持	DDR2 533/667/800/1066MHz (由CPU决定)	DDR2 533/667/800/1066MHz (由CPU决定)	DDR2 533/667/800/1066MHz (由CPU决定)
I/O接口	6X SATA 3.0Gb/s接口 1X FDD接口 1X COM Port (插针式) 1X LPT Port (插针式) 10X USB1.1/2.0接口 1X PS/2 Keyboard 1X PS/2 Mouse 1X 红外线接口 1X CD-in接口 1X E-IDE接口 1X VGA接口 1X DVI接口 (仅支持数字式DVI信号) 1X HDMI-SPDIF插针 1X Power开关 1X Reset开关 1X CMOS清除开关	6X SATA 3.0Gb/s接口 1X FDD接口 1X COM Port (插针式) 1X LPT Port (插针式) 10X USB1.1/2.0接口 1X PS/2 Keyboard 1X PS/2 Mouse 1X 红外线接口 1X CD-in接口 1X E-IDE接口 1X VGA接口 1X DVI接口 (仅支持数字式DVI信号) 1X HDMI-SPDIF插针 1X Power开关 1X Reset开关 1X CMOS清除开关	6X SATA 3.0Gb/s接口 1X FDD接口 1X COM Port (插针式) 1X LPT Port (插针式) 10X USB1.1/2.0接口 1X PS/2 Keyboard 1X PS/2 Mouse 1X 红外线接口 1X CD-in接口 1X E-IDE接口 1X VGA接口 1X DVI接口 (仅支持数字式DVI信号) 1X HDMI-SPDIF插针
板载显卡	NVIDIA GeForce 9200	NVIDIA GeForce 8200	NVIDIA GeForce 8200
板载声卡	八/六声道 (可选) 前置音频插针	八/六声道 (可选) 前置音频插针	八/六声道 (可选) 前置音频插针
板载网卡	板载千兆网卡	板载千兆网卡	GR板载千兆网卡 RL板载千兆网卡
扩展槽	1X PCI-E Gen2 x16插槽 1X PCI-E Gen2 x1插槽 4X DIMM插槽 3X PCI插槽	1X PCI-E Gen2 x16插槽 1X PCI-E Gen2 x1插槽 4X DIMM插槽 3X PCI插槽	1X PCI-E Gen2 x16插槽 1X PCI-E Gen2 x1插槽 4X DIMM插槽 3X PCI插槽
电源管理	支持ACPI 1.0、APM 1.2规格	支持ACPI 1.0、APM 1.2规格	支持ACPI 1.0、APM 1.2规格
物件清单	主板一片、主板说明书一本、驱动光盘一张、Serial ATA连接线一套、I/O挡板一片、IDE排线一套	主板一片、主板说明书一本、驱动光盘一张、Serial ATA连接线一套、I/O挡板一片、IDE排线一套	主板一片、主板说明书一本、驱动光盘一张、Serial ATA连接线一套、I/O挡板一片、IDE排线一套、PCI-E子卡
硬件监控	系统电压、温度、风扇转速侦测、数字诊断灯	系统电压、温度、风扇转速侦测、数字诊断灯	系统电压、温度、风扇转速侦测
磁盘阵列	NV RAID	NV RAID	NV RAID
特色功能	梅捷网易通 (SOYO Enet)、Hybrid SLI、全固态电容	梅捷网易通 (SOYO Enet)、Hybrid SLI、全固态电容	梅捷网易通 (SOYO Enet)、Hybrid SLI

注：MCP78/72系列主板的SATA5/6接口必须在RAID或者AHCI模式下才能使用。

型号	SY-AMN68S-GR/RL	SY-AMN6SI-GR/RL	SY-N570H
芯片组	NVIDIA® MCP68系列	NVIDIA® MCP61系列	NVIDIA® nFORCE 570LT 系列
前端总线	支持HyperTransport总线 2000MT/s	支持HyperTransport总线 2000MT/s	支持HyperTransport总线 2000MT/s
CPU支持	AMD® Socket AM2/AM2+系列 Sempron ; Athlon64 ; Athlon64 X2 ; Phenom FX ; Phenom X4 ; Phenom X2 CPU ; 其他AMD® socket AM2/AM2+系列CPU	AMD® Socket AM2/AM2+系列 Sempron ; Athlon64 ; Athlon64 X2 CPU ; 其他AMD® socket AM2 系列CPU	AMD® Socket AM2/AM2+系列 Sempron ; Athlon64 ; Athlon64 X2 ; Phenom FX ; Phenom X4 ; Phenom X2 CPU ; 其他AMD® socket AM2/AM2+系列CPU
内存支持	DDR2 533/667/800MHz (由CPU决定)	DDR2 533/667/800MHz (由CPU决定)	DDR2 533/667/800MHz (由CPU决定)
I/O接口	4X SATA 3.0Gb/s接口 1X FDD接口 1X COM Port (插针式) 1X LPT Port (插针式) 10X USB1.1/2.0接口 1X PS/2 Keyboard 1X PS/2 Mouse 1X 红外线接口 1X CD-in接口 1X E-IDE接口 1X VGA接口 1X DVI接口 (仅支持数字式DVI信号) 1X HDMI-SPDIF插针	2X SATA 3.0Gb/s接口 1X FDD接口 1X COM Port 1X LPT Port (插针式) 8X USB1.1/2.0接口 1X PS/2 Keyboard 1X PS/2 Mouse 1X 红外线接口 1X CD-in接口 1X E-IDE接口 1X VGA接口	4X SATA 3.0Gb/s接口 1X FDD接口 1X COM Port 1X LPT Port (插针式) 10X USB1.1/2.0接口 1X PS/2 Keyboard 1X PS/2 Mouse 1X 红外线接口 1X CD-in接口 1X E-IDE接口 1X HDMI-SPDIF插针 1X Power开关 1X Reset开关 1X CMOS清除开关
板载显卡	NVIDIA GeForce 7025	NVIDIA GeForce 6100	无
板载声卡	六声道/前置音频插针	六声道/前置音频插针	六声道 前置音频插针
板载网卡	GR板载千兆网卡 RL板载百兆网卡	GR板载千兆网卡 RL板载百兆网卡	板载千兆网卡
扩展槽	1X PCI Express x16插槽 4X DIMM插槽 2X PCI插槽	1X PCI Express x8插槽 4X DIMM插槽 2X PCI插槽	1X PCI Express x16插槽 1X PCI Express x1插槽 1X SLI专用插槽 4X DIMM插槽 2X PCI插槽
电源管理	支持ACPI 1.0、APM 1.2规格	支持ACPI 1.0、APM 1.2规格	支持ACPI 1.0、APM 1.2规格
物件清单	主板一片、主板说明书一本、驱动光盘一张、Serial ATA 连接线一套、I/O档板一片、IDE排线一套	主板一片、主板说明书一本、驱动光盘一张、Serial ATA 连接线一套、I/O档板一片、IDE排线一套	主板一片、主板说明书一本、驱动光盘一张、Serial ATA 连接线一套、I/O档板一片、IDE排线一套
硬件监控	系统电压、温度、风扇转速侦测	系统电压、温度、风扇转速侦测	系统电压、温度、风扇转速侦测
磁盘阵列	NV RAID	NV RAID	NV RAID
特色功能	梅捷网易通 (SOYO Enet)	梅捷网易通 (SOYO Enet)	梅捷网易通 (SOYO Enet)

6.2 主板概略图

6.2.1 SY-AMN6PI-GR/RL、SY-AMN68S-GR/RL 主板概略图

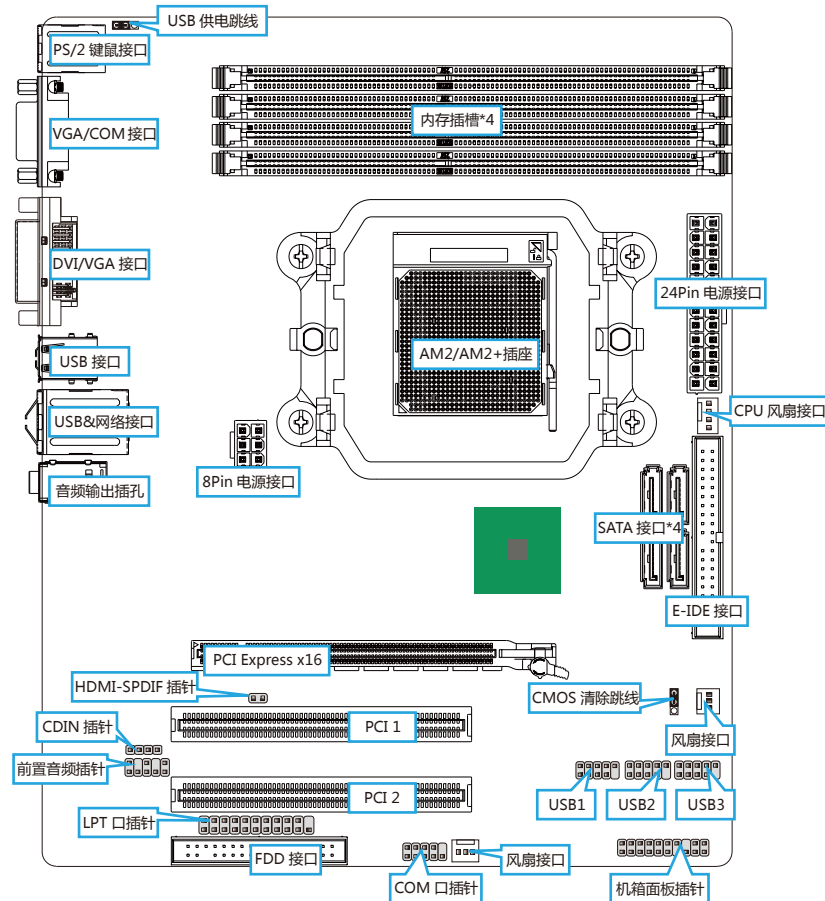

6.2.2 SY-AMN5H-GR/RL、SY-AMN52H-GR/RL 主板概略图

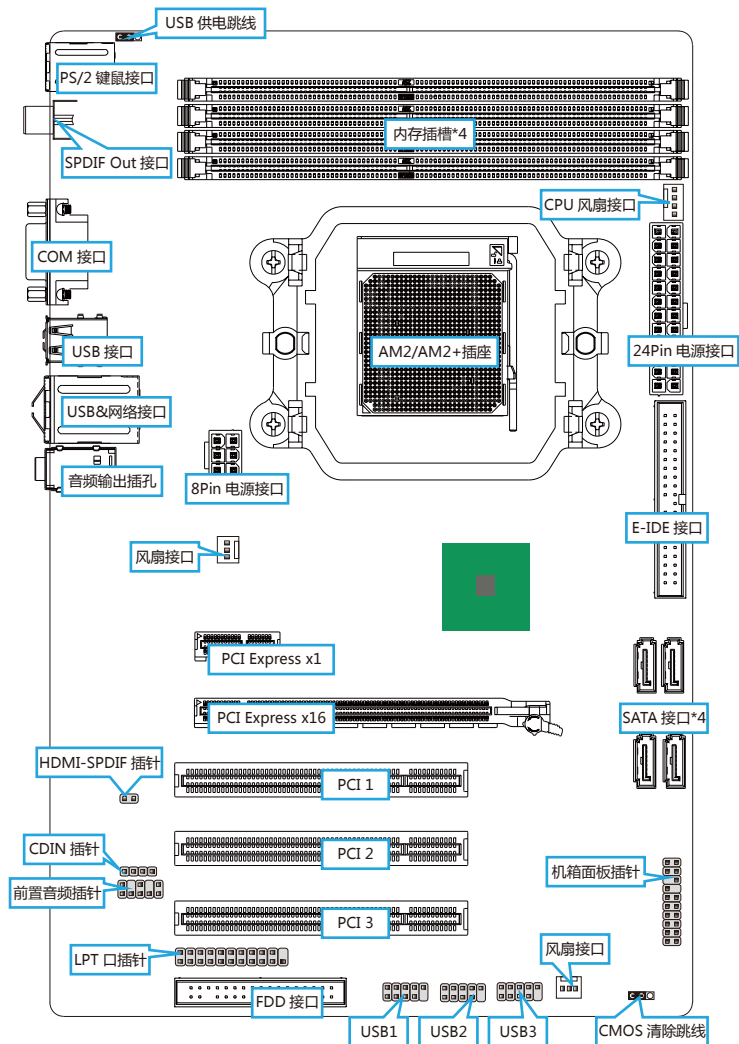

6.2.3 SY-N750+主板概略图

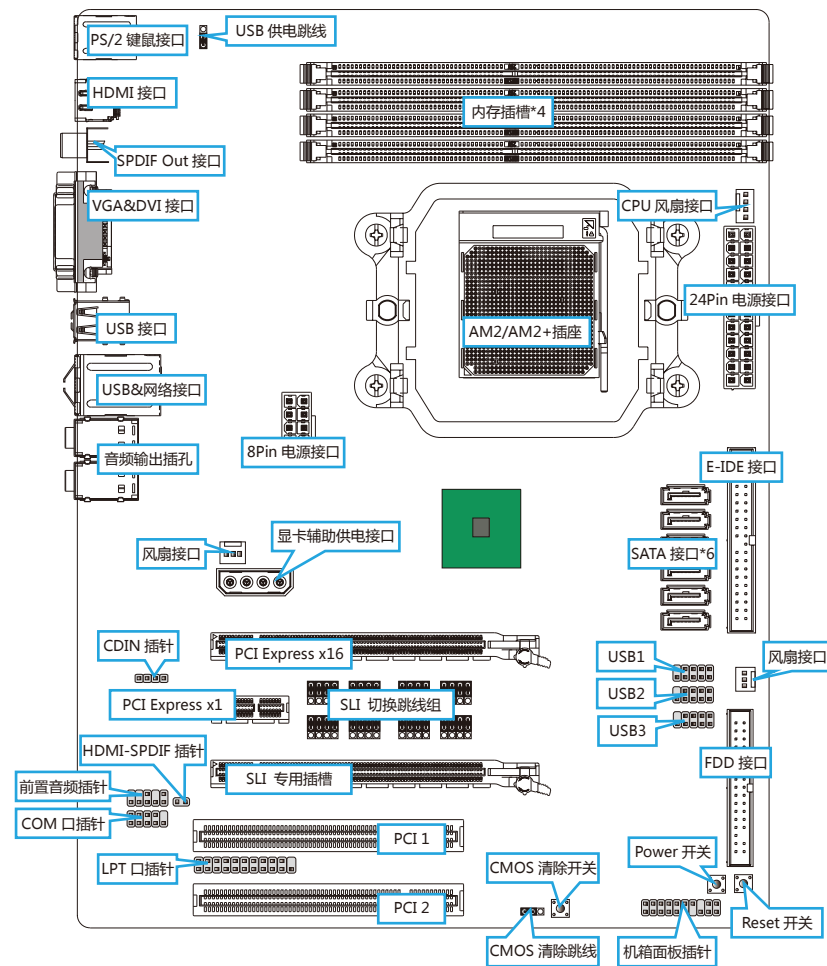

6.2.4 SY-N9+, SY-N8+, SY-N8-GR/RL 主板概略图

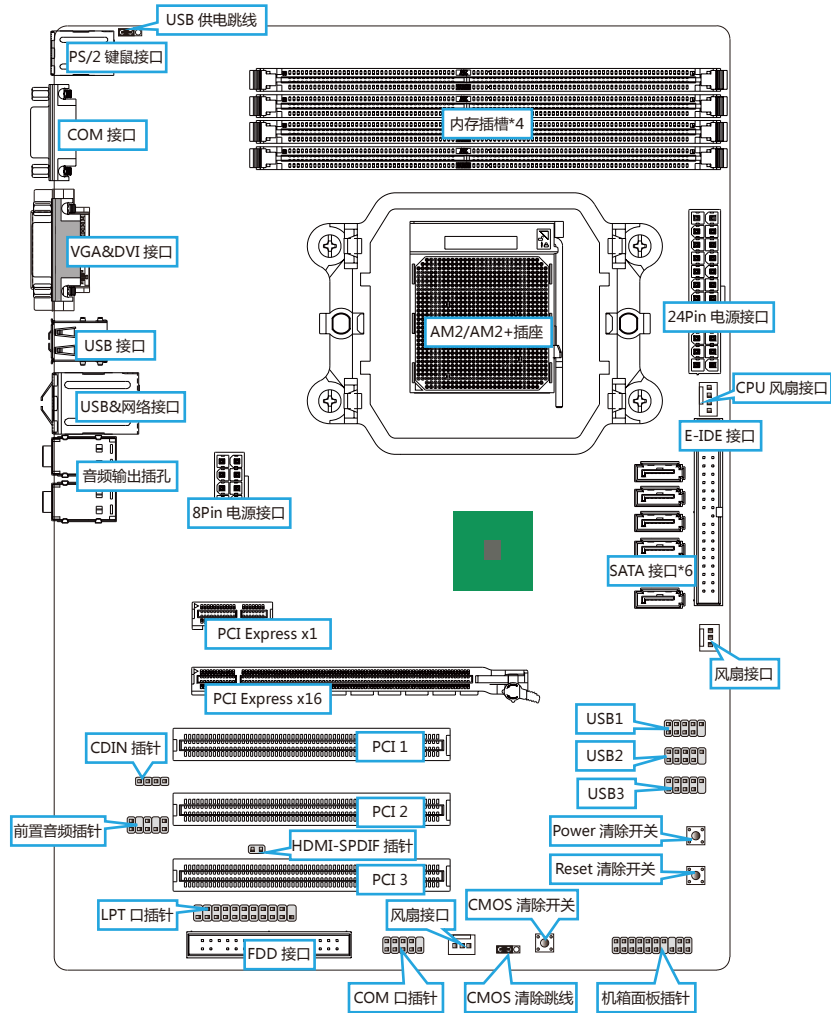

6.2.5 SY-N570+ 主板概略图

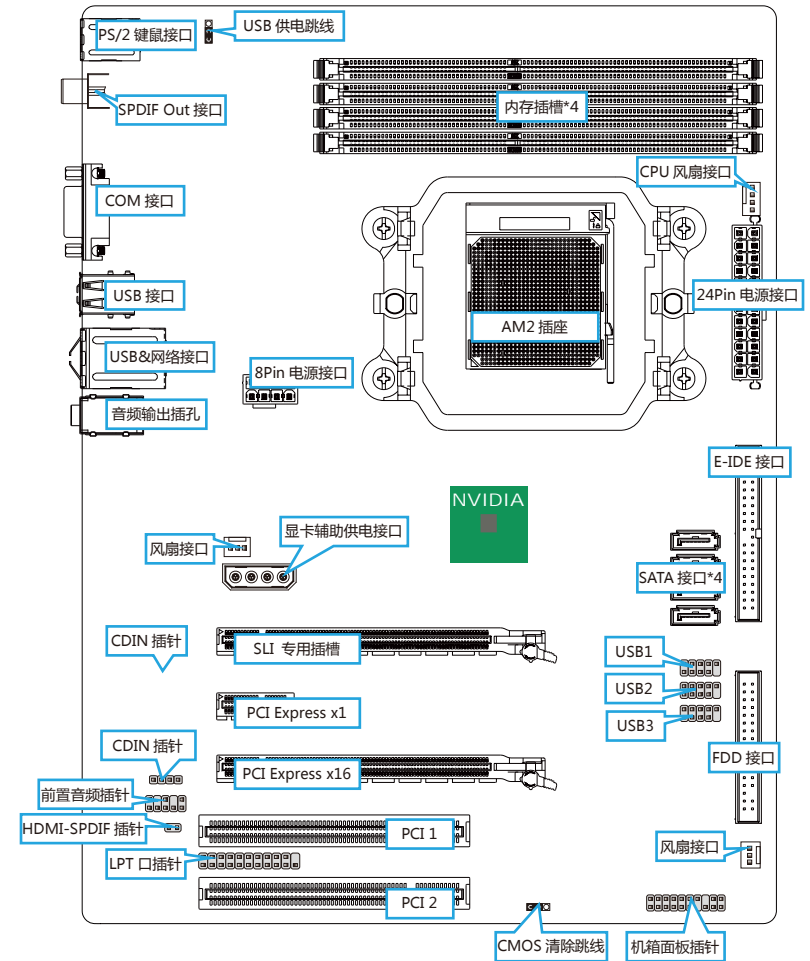

6.2.6 SY-AMN6SI-GR/RL 主板概略图

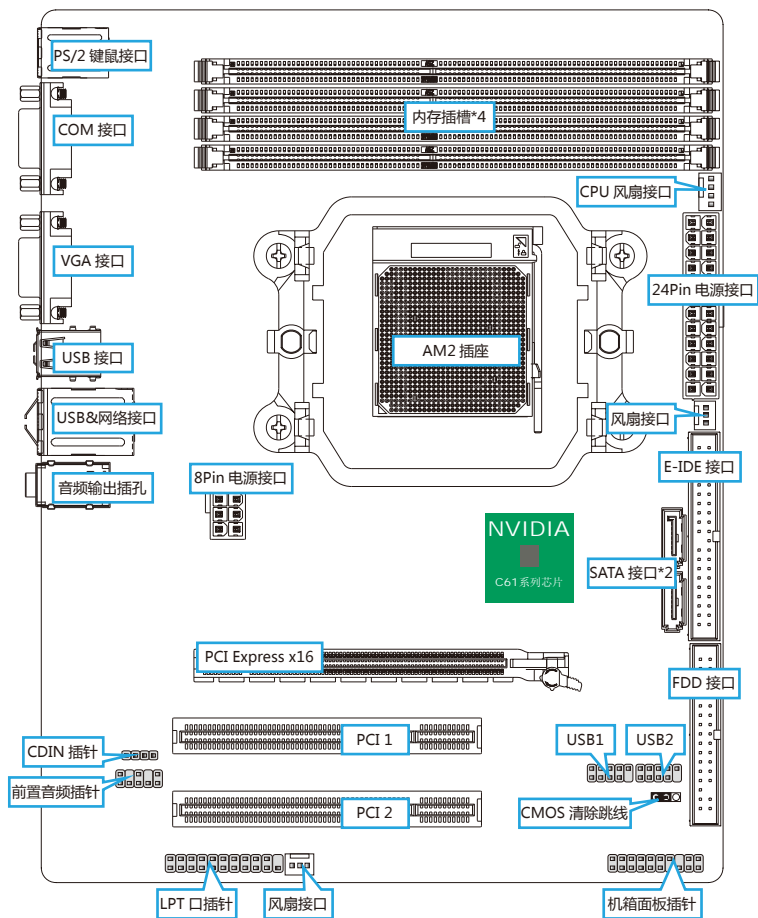

6.2.7 SY-N570H+, SY-N570H 主板概略图

